

1

Séparateurs Hydrocarbures en PE



Sommaire

Gamme Séparateurs

1 / Séparateurs à hydrocarbures en PE	3
I Introduction	4
I Choix de l'appareil	6
I Conformité CE - EN858-1	7
I Rapports de test	8
1.1 / Séparateurs simple paroi - débits de 1,5 à 20 l/sec	9
I Fabrication - rotomoulage	10
I Le matériau	11
I La cuve	12
I Fonctionnement du séparateur	13
I La gamme	14-17
I Texte prescriptif	18-19
I Mise en œuvre & Notice d'entretien	20-21
I Cuves de neutralisation pour acides de batteries : NE	22
1.2 / Séparateurs double paroi - débits de 3 à 200 l/sec	23
I La cuve	24-25
I Fonctionnement & Notice d'entretien	26-27
I La gamme	28-29
I Texte prescriptif	30-31
I Mise en œuvre	32
I Les accessoires	33
I Les alarmes	34-35
2 / Séparateurs à graisses & féculés	36
I Introduction	37
2.1 / Séparateurs en PE	38
I Type d'implantations	38
I Choix de l'appareil	39
I Conformité CE - EN1825	40
I La cuve	41
I Le matériau	42
I Les accessoires	43
I Fonctionnement du séparateur à graisses	44
I Fonctionnement du séparateur à féculés	45
I La gamme	46-47
I Texte prescriptif	48
I Mise en œuvre & Notice d'entretien	49-50
2.2 / Séparateurs en INOX	51
I ECONOX Kitchen	52-53
I Séparateur à graisses en Inox	54

SÉPARATEURS HYDROCARBURES



Exigence

Un séparateur à hydrocarbures est un appareil destiné à séparer les liquides légers des eaux usées pour protéger les réseaux d'égouts et les eaux de surface. Les pollutions sont ainsi piégées à la source.

Nous proposons une gamme complète de séparateurs à hydrocarbures conformes aux normes EN 858-1 et répondant aux exigences de la Région Wallonne, de la Région de Bruxelles et de la Région Flamande.

Domaines d'application

Les séparateurs à hydrocarbures doivent, selon les réglementations actuelles, être utilisés pour le prétraitement des eaux de surface chargées d'hydrocarbures, comme par exemple :

- Pour traiter les eaux résiduelles issues de processus industriels, du lavage de véhicules, du nettoyage d'éléments enduits d'huile.
- Pour traiter les eaux de pluie (eaux d'écoulement) contaminées par l'huile provenant de zones imperméables (parkings de voitures, routes, cours d'usines, ...).
- Pour retenir les liquides légers répandus et pour protéger la zone environnante (stations-service).

Conseils

1. La réglementation devient de plus en plus stricte en ce qui concerne la quantité d'hydrocarbures rejetée en milieu naturel. C'est la raison pour laquelle nous conseillons d'utiliser de préférence des appareils pourvus d'une cellule coalescente qui assure un rejet en hydrocarbures inférieur à 5 mg/l.
2. Le bon fonctionnement du séparateur impose un déboureur suffisant pour permettre la décantation des boues (voir page suivante).
3. Le placement du séparateur sera grandement facilité si le niveau du fil d'eau a été correctement mesuré. Nous proposons, à cet effet, des rehausses fixes ou réglables qui permettent de positionner l'appareil sans problème.

Deux classes de séparateurs

- **Classe 1 : Modèle avec filtre coalesceur**
Teneur résiduelle inférieure à 5 mg/l suivant essai norme EN 858.
- **Classe 2 : Modèle sans filtre coalesceur**
Teneur résiduelle inférieure à 100 mg/l suivant essai norme EN 858.



Choix de l'appareil

Le choix d'un séparateur à hydrocarbures est souvent fonction de contraintes propres au cas envisagé. Nous donnons ci-après un résumé des critères qui peuvent aider à dimensionner le séparateur. Comme on le comprendra aisément, ces tableaux ne tiennent pas compte des cas particuliers qui peuvent se présenter : nous consulter en cas de doute.

Paramètres

- Débit de pointe de l'installation
- Charge polluante à traiter
- Densité des hydrocarbures
- Niveau de rejet imposé
- Surface à traiter (couverte et/ou découverte)
- Lieu d'implantation de l'appareil (résistance des couvercles).

Surfaces couvertes

Surface parking m ²	Débit l/sec
1 à 500	1,5
501 à 1500	3
1501 à 3000	6
3001 à 5000	10
5001 à 8000	15
8001 à 15000	20

Pour des surfaces supérieures, prière de bien vouloir nous consulter.

Surfaces découvertes

Sans bypass	
Surface m ²	Débit l/sec
1 à 75	1,5
76 à 150	3
151 à 300	6
301 à 400	8
401 à 500	10
501 à 750	15
751 à 1000	20

Avec bypass*	
Surface m ²	Débit l/sec
1 à 225	1,5
226 à 451	3
452 à 900	6
901 à 1500	10
1501 à 2250	15
2251 à 3000	20

Surfaces couvertes

Pour les surfaces couvertes, les eaux de rejets proviennent essentiellement du nettoyage. Le débit de l'appareil sera donc calculé en fonction du nombre de robinets, d'avaloirs, et de tous les rejets chargés en hydrocarbures. Pour les parkings couverts, le tableau ci-contre donne le type d'appareil, en fonction de la surface.

Surfaces découvertes

Le débit est fonction de la pluviométrie, de la surface du bassin versant et de la pente du réseau.

Pour les séparateurs d'un débit supérieur à 20 l/s, il est conseillé de prendre en compte la formule retour 10 ans. Nous consulter pour calculs de débits.



- Séparateur sans bypass

Pour les surfaces inférieures à 1.400 m², vous trouverez dans le tableau ci-contre le débit et le type de séparateur en tenant compte d'une pluviométrie de 200 l/ha/sec. Dans ce cas l'appareil traite la totalité du débit entrant.

- Séparateur avec bypass*

Dans ce cas l'appareil traite entre 1/3 et 1/5 du débit total entrant, il permet d'absorber un débit important en cas d'orage, il est spécialement adapté pour traiter les eaux de parkings découverts.

* Nous déconseillons fortement l'utilisation d'un séparateur hydrocarbures avec bypass là où il y a stockage d'hydrocarbures.

Conformité EN858-1

Tous nos appareils sont conformes à la norme EN858-1 et portent ainsi le marquage CE. Les tests, effectués suivant le mode opératoire imposé, confirment le résultat de rejet d'hydrocarbures entre 0,16 et 2,2 mg/l d'eau. Cette quantité d'hydrocarbures présente dans l'eau à la sortie du séparateur est largement inférieure au standard de 5 mg/l, le maximum autorisé pour les appareils équipés de filtres à coalescence.

NORME EN858-1

Installations de séparation de liquides légers (p. ex. hydrocarbures)
Partie 1 : Principes pour la conception, les performances et les essais, le marquage et la maîtrise de la qualité

La présente norme spécifie les définitions, les tailles nominales, les principes de conception et les exigences de performance, ainsi que le marquage, les essais et la maîtrise de la qualité des installations de séparation des liquides légers. Elle est applicable aux installations de séparation des liquides légers lorsque ces derniers sont séparés des eaux usées par gravité et/ou coalescence.

Ref. SKBPPE10/1000	Séparateur hydrocarbures Oleiefscheider	
Débit NG 10 L/S # Serie 18186	Capacité séparateur (L) Volume afscheider (L)	1400
CE EN858-1	Capacité déboureur (L) Volume afscheider (L)	1000
	Capacité stockage (L) Stockage koolwaterstoffen (L)	529
HAUTS-SARTS • B-4040 HERSTAL • BELGIQUE Tél +32 4 256 56 10 • www.collinet.eu	Épaisseur couche (mm) Dikte laag koolwaterstoffen (mm)	180
	Année de fabrication Vervaardigingsjaar	2018

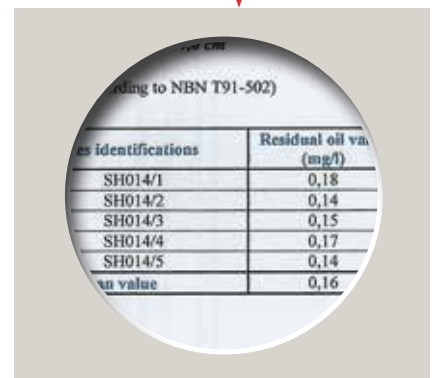
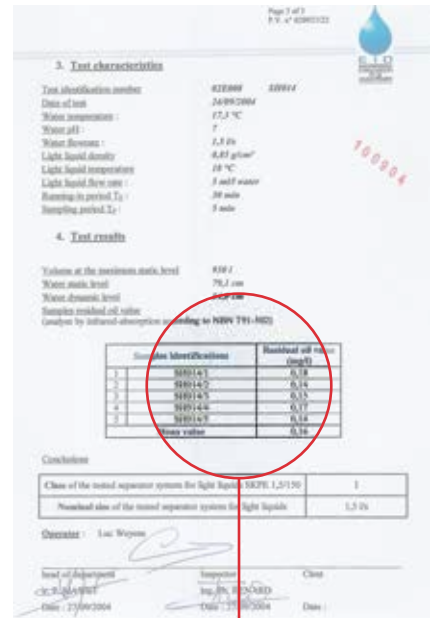

Rapports de test

Page 1 de 2
P.V. n° 060828/21

RAPPORT D'ESSAI DE TYPE (selon EN 858 : 1, 2004)

1. DESCRIPTION DE L'ESSAI

L'installation de séparation doit être soumise et satisfaire à tous les essais repris dans le tableau 5 de la norme EN 858-1. Les résultats de ces essais sont repris dans les tableaux ci-dessous.

2. RESULTATS

Point à soumettre à l'essai	Exigences	Résultats	Conformité
Classe	I	0,16 à 3,33 mg/l	Conforme
Taille nominale	1,5/3/6/10/15 l/s	1,5/3/6/10/15 l/s	Conforme
Accessibilité	§ 6.3.3 (EN 858)	-	Conforme
Siphons	Entrée et sortie Garde eau > 100 mm	Présents	Conforme
Tuyaux et raccords (DN)	selon le débit	-	Conforme
Composants internes	§ 6.3.6 (EN 858)	-	Conforme
Débourbeur	§ 6.3.7 (EN 858)	100 fois le débit	Conforme
Couvercles d'accès	EN 124	Classe D (fonte) Classe A (PE)	Conforme
Matériaux cuves	PE rotomoulé		
Masse volumique (kg/m ³)	> 935	935	Conforme
Indice de fluidité (21,6 N, 190°C, g/10 min)	1 < IF < 5	4.521	Conforme
Injection	σ (seuil d'écoulement, N/mm ²)	15	18.40
	A (seuil d'écoulement, %)	< 25	15.51
	A (rupture, %)	> 200	248
Stabilité aux UV (% des propr. mécan.)	< 50	Non réalisé	
Classification au feu (EN 13501-1)	Classe E - - d0		
Matériaux pour garnitures d'étanchéité	Néoprène cellulaire 4T06		
Caractéristiques	Voir les fiches techniques		

Inspecteur	Opérateur	Client
Ing. Ph. RENARD	Ing. Ph. RENARD	
Date : 28/08/2006	Date : 28/08/2006	Date :

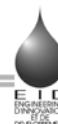
Page 2 de 2
P.V. n° 060828/21

Point à soumettre à l'essai	Exigences	Résultats	Conformité	
Résistance aux attaques chimiques				
PE rotomoulé				
Eau déminéralisée	Traction (%/témoin)	> 70	103	Conforme
	Flexion (%/témoin)	> 70	105	Conforme
Fioul de chauffage	Traction (%/témoin)	> 70	95	Conforme
	Flexion (%/témoin)	> 70	93	Conforme
Essence sans plomb	Traction (%/témoin)	> 70	83	Conforme
	Flexion (%/témoin)	> 70	77	Conforme
Mélange EN 858 (§ 8.1.4.1)	Traction (%/témoin)	> 70	101	Conforme
	Flexion (%/témoin)	> 70	103	Conforme
Exigences de fonctionnement				
Généralités	§ 6.5.1 (EN 858)	-	Conforme	
Capacité de stockage de liquides légers (l)	> 150 (10 DN)	> 840	Conforme	
Dispositif d'obturation automatique	Flotteur intelligent	Présence	Conforme	
Dispositif d'alarme automatique	-	Présence	Conforme	
Étanchéité à l'eau (20 min)	0	0	Conforme	
Marquage	§ 6.6.1 (EN 858)	-	Conforme	
	§ 6.6.2 (EN 858)	-	Conforme	

Inspecteur	Opérateur	Client
Ing. Ph. RENARD	Ing. Ph. RENARD	
Date : 28/08/2006	Date : 28/08/2006	Date :

1.1

SÉPARATEUR SIMPLE PAROI

Rotomoulé en PE

Débit 1,5 > 30 l/sec

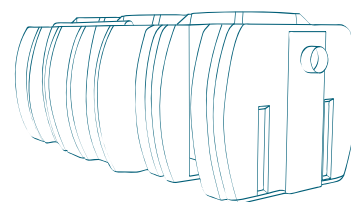

Fabrication par rotomoulage

Le rotomoulage est un procédé de mise en forme par moulage des matières plastiques. La matière première, le PE ou le PP est déversée sous forme de poudre dans un moule afin d'en reproduire la forme intérieure. Ce procédé est particulièrement adapté à la fabrication d'objets creux, il permet d'obtenir des cuves de grande qualité.

La fabrication par rotomoulage s'effectue en quatre phases :

1. Chargement de la matière dans le moule : la quantité de poudre est calculée selon l'épaisseur de cuve souhaitée.
2. Chauffage : après fermeture, le moule tourne suivant deux axes orthogonaux pendant une phase de chauffage.
3. Refroidissement : dans cette étape, le moule, toujours en rotation, sort du four pour être refroidi.
4. Démoulage : la pièce est finalement démoulée quand la température de l'air interne est suffisamment faible, c'est-à-dire quand la pièce est bien solidifiée.



Contrôle qualité

Notre laboratoire contrôle en permanence la production de manière à garantir à l'utilisateur un produit **zéro problème, zéro défaut**.

Les séparateurs mis au point par Collinet avec l'aide de notre centre de recherche Cewac font l'objet de nombreux tests afin d'obtenir un produit à haut rendement. Des tests réguliers opérés en laboratoire assurent à l'utilisateur un produit très performant.

Le matériau

- Polyéthylène non recyclé.
- Stabilisé UV.
- Densité : 0,935 gr/cm³.
- Accessoires internes en PE ou Inox Aisi 304L totalement insensible à la corrosion.

Avantages du polyéthylène

Cette matière est particulièrement bien adaptée au rotomoulage et offre des caractéristiques intéressantes (légèreté, facilité de transformation, résistance chimique) notamment pour la fabrication de produits tels que des conteneurs, cuves de stockage, mobilier urbain, ...



- **Poids réduit** > frais de transport minimum et facilité de mise en œuvre.
- **Résistance exceptionnelle aux agents chimiques** et spécialement aux huiles, détergents, graisses, mazout etc.
- **Insensible aux solutions salines de dégel et aux alcalis**, le PE est également résistant à la corrosion microbienne.
- **Très bonne tenue** dans le temps.
- **Totalement ingélif**.
- **Résistance jusqu'à 60°C**.
- **Résistance au choc même à froid**
- **Résistance à l'abrasion**
- **Faible coefficient de friction**
- **Isolation électrique**

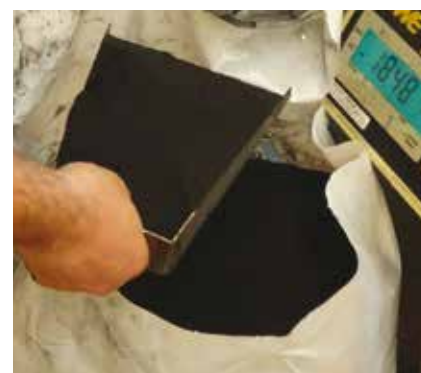

La cuve et ses avantages

1. Résistance mécanique accrue : cuve en PE de forme arrondie. Epaisseur des parois entre 8 et 12 mm.
2. Grande facilité de raccordement grâce aux entrées/sorties en PEHD, compatibles PVC.
3. Rehausse ronde Ø 630 mm facilite la visite. Couvercle unique pour tous les modèles.
4. Débourbeur réellement dimensionné suivant la norme **EN858-1**.
5. Cellule facilement amovible de l'extérieur (sans entrer dans le séparateur). Maniabilité accrue grâce à l'encadrement et à la poignée de préhension en inox. Trajet agrandi des hydrocarbures grâce au décentrage de la cellule.
6. Flotteur "intelligent" breveté : plus d'intervention humaine pour la mise en eau (au fur et à mesure que la mise en eau se produit, le flotteur se dégage de son siège et se maintient au fil d'eau). Flotteur avec prise d'eau basse : amélioration du rendement (brevet 2002/0538).
7. Etanchéité garantie : suppression des visseries extérieures (visseries internes grâce aux inserts). Cuve produite en une opération.
8. Pré-montage du système d'échantillonnage.
9. Poignée de manutention.
10. Anneaux de levage.



Fonctionnement du séparateur hydrocarbures avec filtre coalesceur

Les recherches entreprises pour optimiser le fonctionnement du séparateur à hydrocarbures nous ont conduit à mettre au point cette construction originale. L'allongement "forcé" du transit augmente le rendement du séparateur. Voir explication détaillée du fonctionnement d'un séparateur pages 26 & 27.

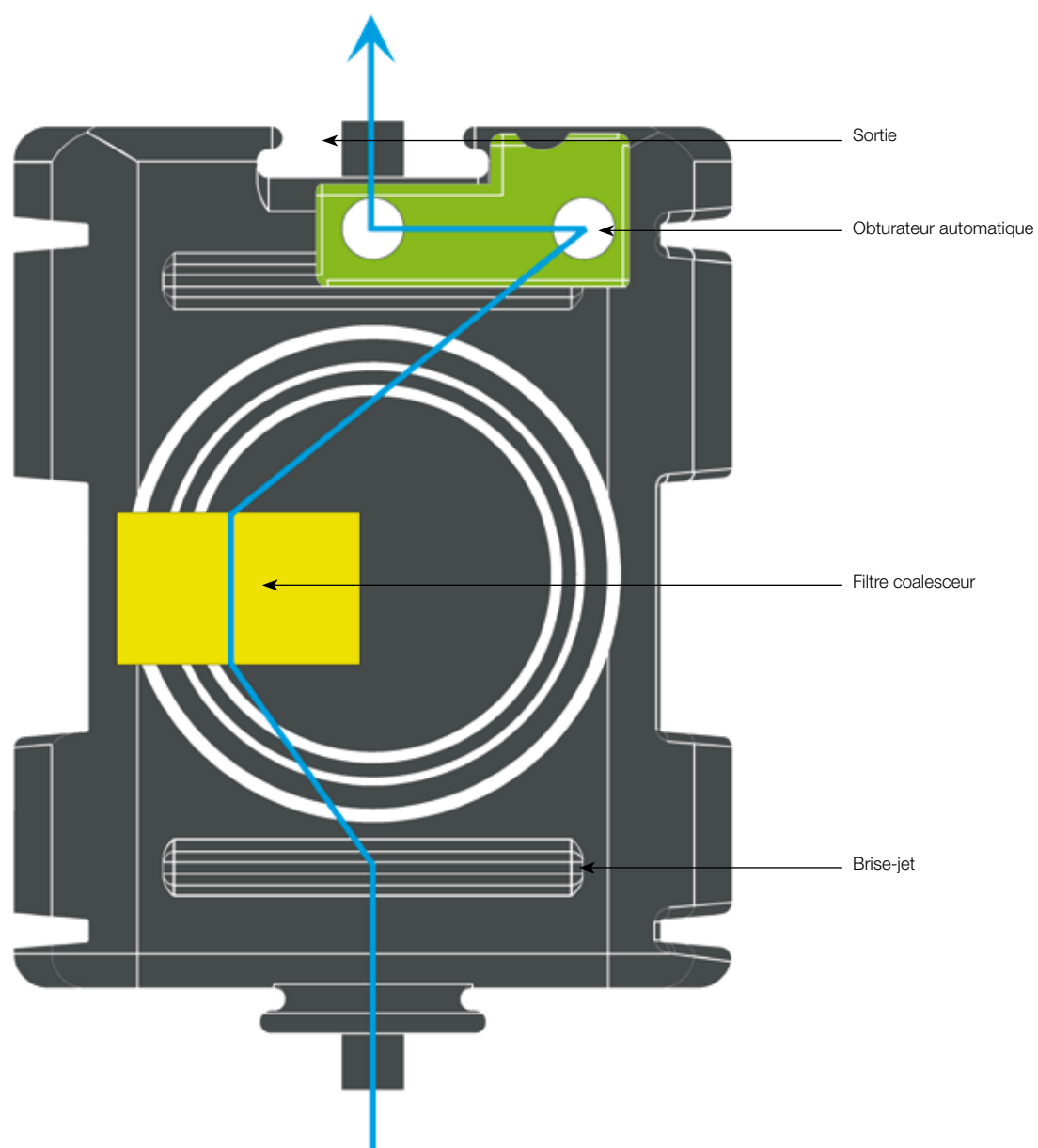

La gamme

Classe 1 - Rejet < 5 mg/l - Norme EN858-1

KPE

Art. n°	Taille l/s	LT mm	L mm	I mm	HT mm	HE mm	HS mm	N mm	Dn E/S mm	Vol. sép. l	Vol. tot. l	Nbre ouv.	Poids Kg
H.KPE03	3	1180	1120	1185	1152	804	774	378	110	800	800	1	102
H.KPE06	6	1311	1221	1270	1152	752	722	430	160	1000	1000	1	113
H.KPE08	8	1703	1613	1270	1152	752	722	430	160	1500	1500	1	123
H.KPE10	10	2431	2341	1270	1152	752	722	430	160	1800	1800	2	203
H.KPE15	15	2390	2250	1633	1152	712	682	470	200	2500	2500	2	185
H.KPE20	20	3366	3226	1270	1152	712	682	470	200	3000	3000	2	234
H.KPE25	25	3611	3471	1633	1152	712	682	470	200	3500	3500	3	265
H.KPE30	30	4003	3863	1633	1152	712	682	470	200	4000	4000	3	297

SKPE-economy

Art. n°	Taille l/s	LT mm	L mm	I mm	HT mm	HE mm	HS mm	N mm	Dn E/S mm	Vol.déb. l	Vol.sép. l	Vol.tot. l	Nbre ouv.	Poids Kg
H.SKPE01.5/150E	1,5	1180	1120	1185	1152	804	774	378	110	150	650	800	1	98
H.SKPE03/300E	3	1281	1221	1270	1152	804	774	378	110	300	700	1000	1	106
H.SKPE06/600E	6	1703	1613	1270	1152	752	722	430	160	600	900	1500	1	121
H.SKPE10/1000E	10	2340	2250	1633	1152	752	722	430	160	1000	1400	2400	2	172

SKPE-comfort

Art. n°	Taille l/s	LT mm	L mm	I mm	HT mm	HE mm	HS mm	N mm	Dn E/S mm	Vol.déb. l	Vol.sép. l	Vol.tot. l	Nbre ouv.	Poids Kg
H.SKPE01.5/150C	1,5	1281	1221	1270	1152	804	774	378	110	150	850	1000	1	117
H.SKPE03/300C	3	1673	1613	1270	1152	804	774	378	110	300	1050	1350	1	126
H.SKPE06/600C	6	2823	2733	1270	1152	752	722	430	160	600	1700	2300	2	237
H.SKPE08/800C	8	2924	2834	1270	1152	752	722	430	160	800	1850	2650	2	217
H.SKPE10/1000C	10	3561	3471	1633	1152	752	722	430	160	1000	2000	3000	3	293
H.SKPE15/1500C	15	4003	3863	1633	1152	712	682	470	200	1500	2000	3500	3	303
H.SKPE20/2000C	20	4640	4500	1633	1152	712	682	470	200	2000	2000	4000	4	353

SKBPPE-economy

Art. n°	Taille l/s	LT mm	L mm	I mm	HT mm	HE mm	HS mm	N mm	Dn E/S mm	Vol. déb. l	Vol. sép. l	Vol. tot. l	Nbre ouv.	Poids Kg
H.SKBPPE01.5/150E	1,5	1210	1120	1185	1152	804	774	378	110	150	650	800	1	101
H.SKBPPE03/300E	3	1311	1221	1270	1152	752	722	430	110	300	700	1000	1	110
H.SKBPPE06/600E	6	1753	1613	1270	1152	712	682	470	200	600	900	1500	1	126
H.SKBPPE10/1000E	10	2390	2250	1633	1152	662	632	520	250	1000	1400	2400	2	179

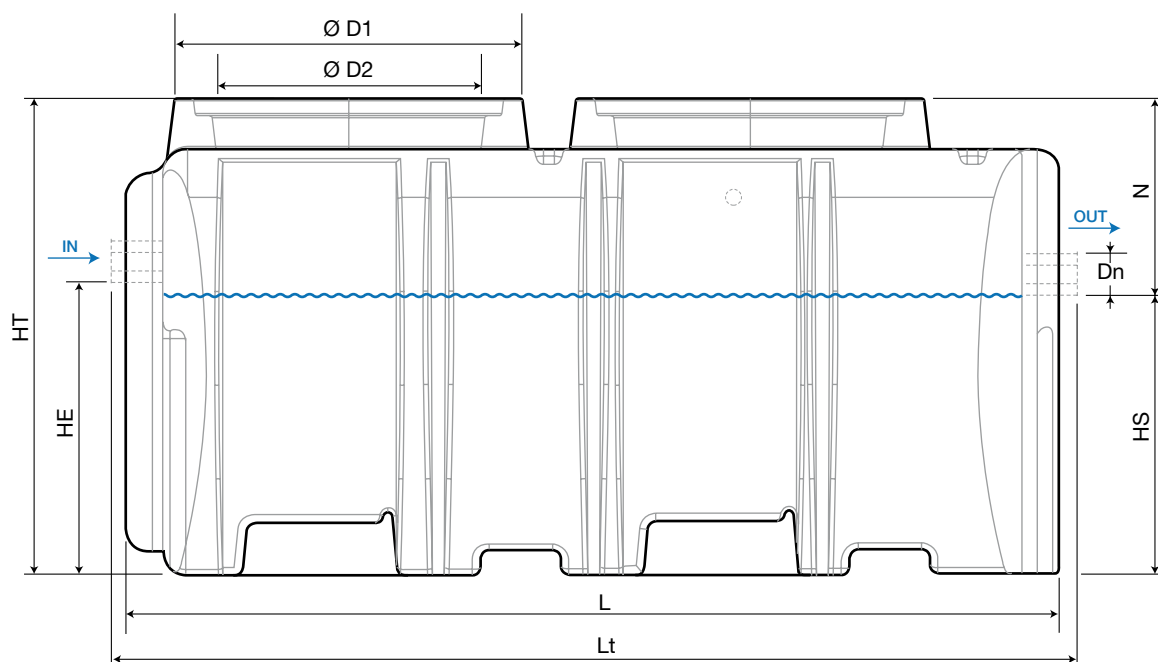

SKBPPE-comfort

Art. n°	Taille l/s	LT mm	L mm	I mm	HT mm	HE mm	HS mm	N mm	Dn E/S mm	Vol. déb. l	Vol. sép. l	Vol. tot. l	Nbre ouv.	Poids Kg
H.SKBPPE01.5/150C	1,5	1311	1221	1270	1152	752	722	430	160	150	850	1000	1	177
H.SKBPPE03/300C	3	1703	1613	1270	1152	752	722	430	160	300	1050	1350	1	192
H.SKBPPE06/600C	6	2390	2250	1633	1152	712	682	470	200	600	1400	2000	2	255
H.SKBPPE10/1000C	10	3671	3471	1633	1152	662	632	420	250	1000	2000	3000	3	335
H.SKBPPE15/1500C	15	4253	3863	1633	1152	612	585	570	315	1500	2000	3500	3	392

SKmPPE

Art. n°	Taille l/s	LT mm	L mm	I mm	HT mm	HE mm	HS mm	N mm	Dn E/S mm	Vol déb l	Vol sép l	Vol rel l	Vol tot l	Nbre ouv.	Poids Kg
H.SKmPPE01.5/150	1,5	2401	2341	1270	1152	804	774	378	110/50	150	850	800	1800	2	219
H.SKmPPE03/300	3	2793	2733	1270	1152	804	774	378	110/65	300	1050	800	2150	2	228
H.SKmPPE06/600	6	3943	3853	1270	1152	752	722	430	160/65	600	1700	800	3100	3	315
H.SKmPPE08/800	8	4044	3954	1270	1152	752	722	430	160/90	800	1850	800	3450	3	317
H.SKmPPE10/1000	10	4782	4692	1633	1152	752	722	430	160/90	1000	2000	1000	4000	4	410
H.SKmPPE15/1500	15	5224	5084	1633	1152	712	682	470	200/110	1500	2000	1000	4500	4	420
H.SKmPPE20/2000	20	6253	6113	1633	1152	712	682	470	200/110	2000	2000	1500	5500	5	479

SgKPE

Art. n°	Taille l/s	LT mm	L mm	I mm	HT mm	HE mm	HS mm	N mm	Dn E/S mm	Vol. déb. l	Vol. sép. l	Vol. tot. l	Nbre ouv.	Poids Kg
H.SgKPE03/900	3	2793	2733	1270	1152	804	774	378	110	900	1400	2300	2	207
H.SgKPE06/1200	6	3561	3471	1633	1152	752	722	430	160	1200	2000	3200	3	278
H.SgKPE06/1800	6	3953	3863	1633	1152	752	722	430	160	1800	2000	3800	3	287

Séparateurs hydrocarbures **CE** EN-858-1
Simple paroi en PE

La gamme

Classe 2 - Rejet < 100 mg/l - Norme EN858-1

BPE

Art. n°	Taille l/s	LT mm	L mm	I mm	HT mm	HE mm	HS mm	N mm	Dn E/S mm	Vol. sép. l	Vol. tot. l	Nbre ouv.	Poids Kg
H.BPE06	6	1210	1120	1185	1152	752	722	430	160	800	800	1	97
H.BPE10	10	1311	1221	1270	1152	752	722	430	160	1000	1000	1	108
H.BPE15	15	1753	1613	1270	1152	712	682	470	200	1500	1500	1	118
H.BPE20	20	2390	2250	1633	1152	712	682	470	200	2500	2500	2	170
H.BPE25	25	3366	3226	1270	1152	712	682	470	200	3000	3000	2	219
H.BPE30	30	4700	4500	1633	1152	662	639	420	250	4000	4000	4	245

SBPE

Art. n°	Taille l/s	LT mm	L mm	I mm	HT mm	HE mm	HS mm	N mm	Dn E/S mm	Vol. déb. l	Vol. sép. l	Vol. tot. l	Nbre ouv.	Poids Kg
H.SBPE03/300	3	1180	1120	1185	1152	804	774	378	110	300	500	800	1	96
H.SBPE06/600	6	1311	1221	1270	1152	752	722	430	160	600	400	1000	1	107
H.SBPE08/800	8	1703	1613	1270	1152	752	722	430	160	800	700	1500	1	116
H.SBPE10/1000	10	2532	2442	1270	1152	752	722	430	160	1000	1000	2000	2	198
H.SBPE15/1500	15	2974	2834	1270	1152	712	682	470	200	1500	1000	2500	2	208
H.SBPE20/2000	20	3366	3226	1270	1152	712	682	470	200	2000	1000	3000	2	218
H.SBPE25/2500	25	4063	3863	1633	1152	662	652	500	250	2500	1500	4000	3	273

SBmPPE

Art. n°	Taille l/s	LT mm	L mm	I mm	HT mm	HE mm	HS mm	N mm	Dn E/S mm	Vol déb. l	Vol sép. l	Vol rel. l	Vol tot. l	Nbre ouv.	Poids Kg
H.SBmPPE03/300	3	2300	2240	1185	1152	804	774	378	110/50	300	500	800	1600	2	192
H.SBmPPE06/600	6	2431	2341	1270	1152	752	722	430	160/65	600	400	800	1800	2	203
H.SBmPPE08/800	8	2823	2733	1270	1152	752	722	430	160/90	800	700	800	2300	2	212
H.SBmPPE10/1000	10	3753	3663	1270	1152	752	722	430	160/90	1000	1000	1000	3000	3	305
H.SBmPPE15/1500	15	4094	3954	1270	1152	712	682	470	200/110	1500	1000	1000	3500	3	315
H.SBmPPE20/2000	20	4979	4839	1270	1152	712	682	470	200/110	2000	1000	1500	4500	3	334
H.SBmPPE25/2500	25	5676	5476	1633	1152	662	652	500	250/125	2500	1500	1500	5500	4	389

SgBPE

Art. n°	Taille l/s	L tot. mm	L mm	I mm	HT mm	HE mm	HS mm	N mm	Dn E/S mm	Vol. déb. l	Vol. sép. l	Vol. tot. l	Nbre ouv.	Poids Kg
H.SgBPE03/600	3	1281	1221	1270	1152	804	774	378	110	600	400	1000	1	107
H.SgBPE03/1000	3	1673	1613	1270	1152	804	774	378	110	1000	500	1500	1	127
H.SgBPE06/1000	6	2340	2250	1633	1152	752	722	430	160	1000	1000	2000	2	150
H.SgBPE06/1500	6	2924	2834	1270	1152	752	722	430	160	1500	1000	2500	2	208

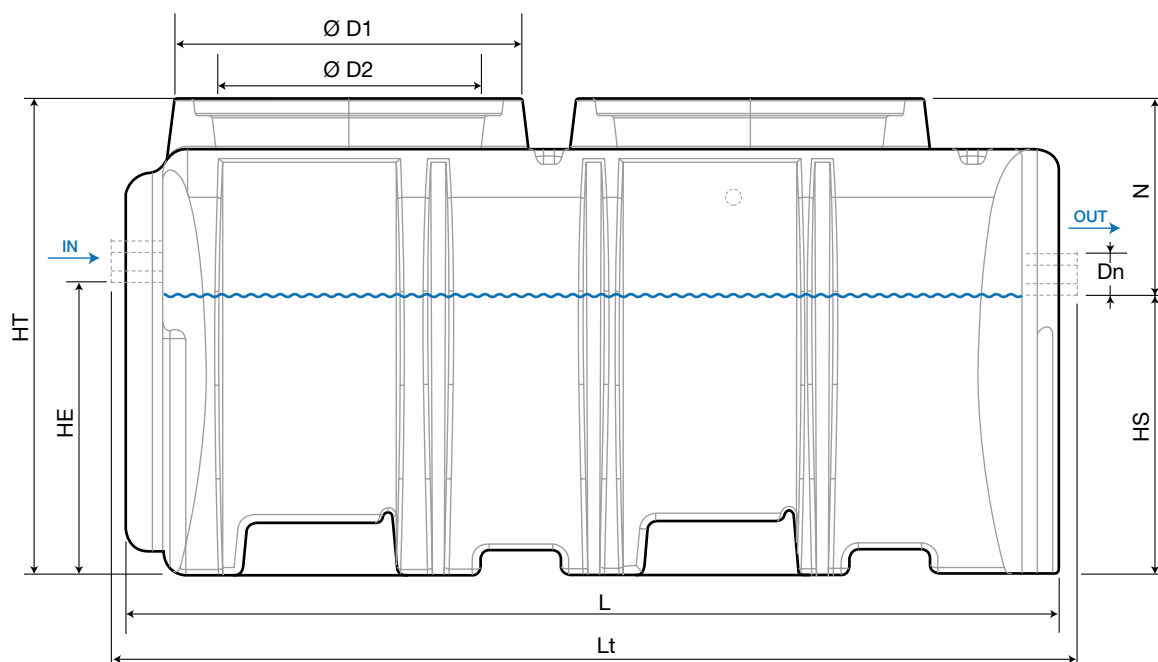

SBBPPE

Art. n°	Taille l/s	L tot. mm	L mm	I mm	HT mm	HE mm	HS mm	N mm	Dn E/S mm	Vol. déb. l	Vol. sép. l	Vol. tot. l	Nbre ouv.	Poids Kg
H.SBBPPE03/500	3	1210	1120	1185	1152	752	722	430	160	500	500	1000	1	101
H.SBBPPE06/800	6	1753	1613	1270	1152	712	682	470	200	800	700	1500	1	122
H.SBBPPE10/1000	10	2450	2250	1633	1152	662	632	520	250	1000	1000	2000	2	177
H.SBBPPE15/1500	15	3616	3226	1270	1152	612	585	570	315	1500	1500	3000	2	223

SPE Débourbeur

Art. n°	L tot. mm	L mm	I mm	HT mm	HE mm	HS mm	N mm	Dn E/S mm	Vol. déb. l	Vol. tot. l	Nbre ouv.	Poids Kg
H.SPE0800	1180	1120	1185	1152	804	774	378	110	800	800	1	88
H.SPE1000	1311	1221	1270	1152	752	722	430	160	1000	1000	1	99
H.SPE1500	1753	1613	1270	1152	712	682	470	200	1500	1500	1	109
H.SPE2000	2390	2250	1633	1152	712	682	470	200	2000	2000	2	160

NE Cuve de neutralisation

Art. n°	Taille l/s	L tot. mm	L mm	I mm	HT mm	HE mm	HS mm	N mm	Dn E/S mm	Vol. sép. l	Vol. tot. l	Nbre ouv.	Poids Kg
H.NE03	3	1280	1220	1185	1152	804	774	378	110	800	800	1	110
H.NE04	4	1281	1221	1270	1152	804	774	378	110	1000	1000	1	160
H.NE05	5	1673	1613	1270	1152	804	774	378	110	1500	1500	1	195

Rehausses et Couvertres

Art. n°	Type
H.RRR630	Rehausse \varnothing 630
H.E630	Couvercle PE Cl A-15 kN
HF.F600	Couvercle fonte Cl D-400 kN

Alarmes

Art. n°	Type
HA.SANDSET	SANDSET-1000 : Boues
HA.OILSET	OILSET-1000 : Hydrocarbures
HA.SANDOILSET	SANDOILSET-2000 : Boues + hydrocarbures

Texte prescriptif

1. Séparateur à hydrocarbures avec filtre coalesceur (rejet classe I) et système d'échantillonnage

- Cuvelage réalisé en polyéthylène, insensible aux effets de la corrosion.
- Résistance mécanique accrue : cuve en PE de forme arrondie.
- Accessoires intérieurs en inox ou polyéthylène.
- Le séparateur est pourvu d'un dispositif d'obturation automatique avec bras en inox et flotteur en polyéthylène.
- Entrée et sortie en PEHD compatibles PVC.
- Rehausse ronde Ø 630 mm facilite la visite.
- Avec ou sans débourbeur (débourbeur réellement dimensionné suivant la norme EN858-1).
- Avec filtre coalesceur : rejet sur débit traité < 5 mg/l pour des hydrocarbures de densité 0,85 selon les conditions de la norme EN 858-1 (classe 1). Cellule facilement amovible de l'extérieur (sans entrer dans le séparateur). Maniabilité accrue grâce à l'encadrement et à la poignée de préhension en inox. Trajet agrandi des hydrocarbures grâce au décentrage de la cellule.
- Avec ou sans canal bypass indépendant du compartiment séparateur.
- Le flotteur "intelligent" fait l'objet d'un brevet (2002/0538). Taré à 0,85, il est monté sur une barrette de mobilité en INOX et assure une fermeture automatique dès que la capacité de rétention est atteinte. Par sa position dans le séparateur, cette capacité est maximale et permet ainsi de réduire les vidanges.
- Avec ou sans cuve de relevage et pompes.
- Le séparateur est garanti étanche car il n'a pas été perforé pour la fixation des éléments internes.
- Pré-montage du système d'échantillonnage.
- Poignée de manutention.
- Anneaux de levage.

Options

- Rehausse ronde en polyéthylène Ø 630 mm réf. **H.RRR 630**.
- Couvercle en fonte résistance classe D-400 kN réf. **H.F600**.
- Couvercle en polyéthylène (passage piéton) réf. **H.E630**.
- Alarme hydrocarbures **OILSET-1000**, ou alarme boue **SANDSET-1000**, ou alarme boue/hydrocarbures **SANDOILSET-2000**.

2. Séparateur à hydrocarbures sans filtre coalesceur (rejet classe II) et système d'échantillonnage

- Cuvelage réalisé en polyéthylène. Insensible aux effets de la corrosion.
- Résistance mécanique accrue : cuve en PE de forme arrondie.
- Accessoires intérieurs en inox ou polyéthylène.
- Le séparateur est pourvu d'un dispositif d'obturation automatique avec bras en inox et flotteur en polyéthylène.
- Entrée et sortie en PEHD compatibles PVC.
- Rehausse ronde Ø 630 mm facilite la visite.
- Avec ou sans débourbeur (débourbeur réellement dimensionné suivant la norme EN858-1).
- Sans filtre coalesceur : rejet sur débit traité < 100 mg/l pour des hydrocarbures de densité 0,85 selon les conditions de la norme EN 858-1 (classe 2).
- Avec ou sans canal bypass indépendant du compartiment séparateur.
- Le flotteur "intelligent" fait l'objet d'un brevet (2002/0538). Taré à 0,85, il est monté sur une barrette de mobilité en INOX et assure une fermeture automatique dès que la capacité de rétention est atteinte. Par sa position dans le séparateur, cette capacité est maximale et permet ainsi de réduire les vidanges.
- Avec ou sans cuve de relevage et pompes.
- Le séparateur est garanti étanche car il n'a pas été perforé pour la fixation des éléments internes.
- Pré-montage du système d'échantillonnage.
- Poignée de manutention.
- Anneaux de levage.

Options

- Rehausse ronde en polyéthylène Ø 630 mm réf. **H.RRR630**.
- Couvercle en fonte résistance classe D-400 kN réf. **H.F600**.
- Couvercle en polyéthylène (passage piéton) réf. **H.E630**.
- Alarme hydrocarbures **OILSET-1000**, ou alarme boue **SANDSET-1000**, ou alarme boue/hydrocarbures **SANDOILSET-2000**.

Texte prescriptif

Mise en œuvre

Pose hors passage

1. L'appareil sera obligatoirement enterré.
2. Poser l'appareil horizontalement sur un fond de fouille stabilisé (béton maigre).
3. Raccorder l'entrée et la sortie sur la canalisation.
4. Raccorder la ventilation Ø 50 mm.
5. Poser la rehausse s'il y a lieu, régler sa hauteur en fonction du terrain.
6. Remplir l'appareil d'eau claire, en même temps que de remblayer avec du sable stabilisé.
7. Si l'appareil est installé à plus de 1,0 m de profondeur, il est nécessaire de réaliser une dalle de répartition (à dimensionner par votre bureau d'études).
8. Si plusieurs rehaussses sont nécessaires, prévoir une dalle auto-portante (épaisseur et armature à calculer).

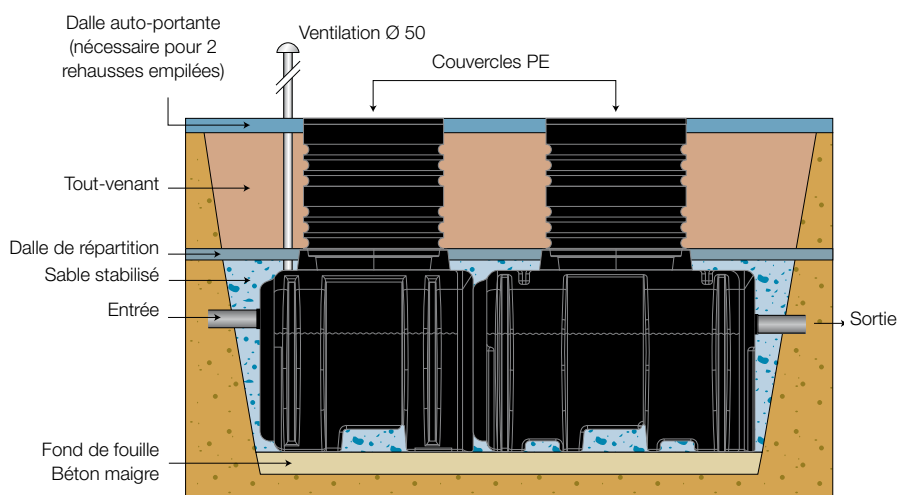

Pose sous passage

1. L'appareil sera obligatoirement enterré.
2. Poser l'appareil horizontalement sur un fond de fouille stabilisé (béton maigre).
3. Raccorder l'entrée et la sortie sur la canalisation.
4. Raccorder la ventilation Ø 50 mm.
5. Poser la rehausse s'il y a lieu, régler sa hauteur en fonction du terrain.
6. Remplir l'appareil d'eau claire, en même temps que de remblayer avec du sable stabilisé.
7. Si l'appareil est installé à plus de 1,0 m de profondeur, il est nécessaire de réaliser une dalle de répartition (à dimensionner par votre bureau d'études).
8. En cas de pose sous passage de véhicules prévoir des couvercles fonte 400 kN. Le couvercle fonte sera scellé sur la dalle béton auto-portante, prenant appui sur le bord de la fouille (épaisseur et armature à calculer).

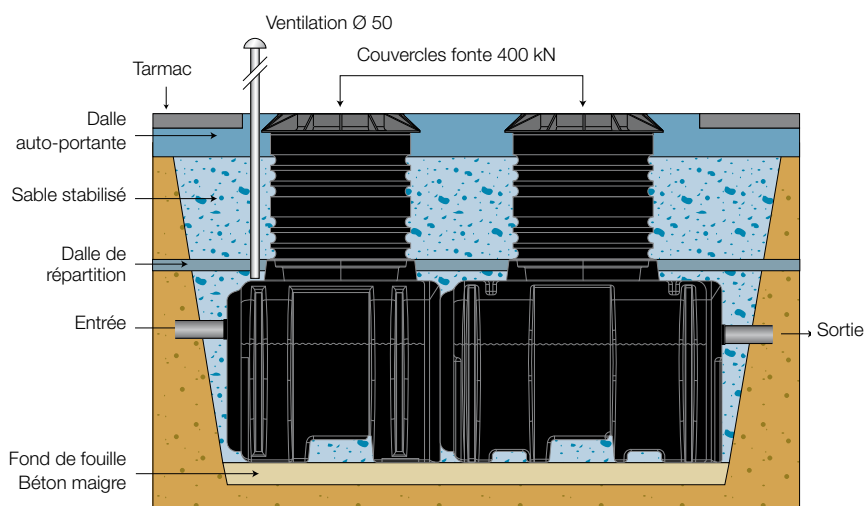

Attention, ne pas poser ce type d'appareil en présence d'une nappe phréatique. En cas de doute, prévoir obligatoirement une enveloppe de 15 cm de béton C30/37 XF4 (norme EN1433) autour du séparateur.

Mise en œuvre

Pose en élévation sans encadrement

1. Poser l'appareil horizontalement sur un fond de fouille stabilisé (béton maigre).
2. Monter les murets.
3. Raccorder l'entrée et la sortie sur la canalisation.
4. Ventiler la canalisation d'entrée du séparateur.
5. Remplir l'appareil d'eau claire.
6. Remplir l'espace entre les murets et le séparateur jusque min. le niveau de sortie.

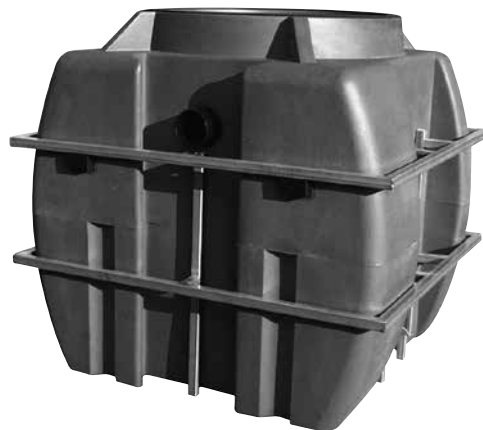
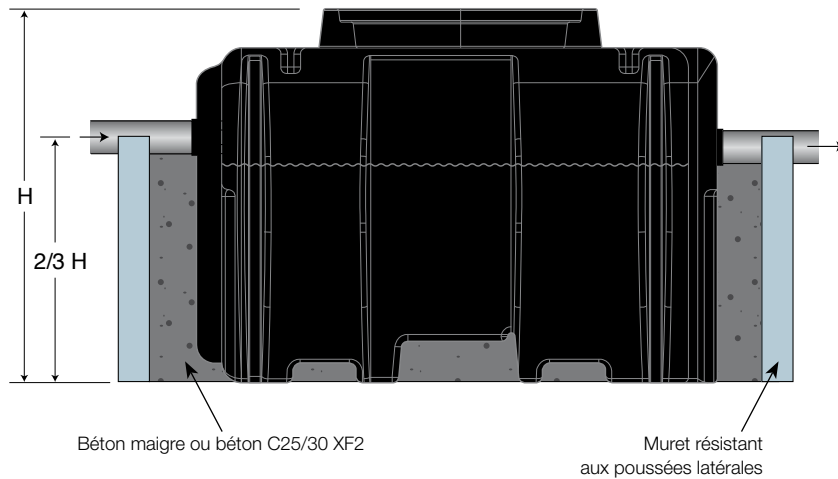

Pose en élévation avec encadrement

1. Poser l'appareil horizontalement sur un fond de fouille stabilisé (béton maigre).
2. Raccorder l'entrée et la sortie sur la canalisation.
3. Remplir l'appareil d'eau claire.
4. Ventiler la canalisation d'entrée du séparateur.

Notice d'entretien

- Vidanger les boues et les hydrocarbures.
- La fréquence de vidange est fonction de la charge polluante envoyée dans l'appareil.
- Le compartiment déboureur sera vidangé une fois par an. L'appareil sera remis en eau après la vidange.
- Le compartiment séparateur sera visité une fois par an, si l'épaisseur d'hydrocarbures est supérieure à 10 cm, cette couche d'hydrocarbures sera vidangée.
- En cas de déversement accidentel d'hydrocarbures, l'appareil sera vidangé totalement et remis en eau.

Cuve de neutralisation pour les acides de batteries

Matière première

- Les cuves sont réalisées en polyéthylène non recyclé.
- Stabilisé UV.
- Densité : 0,935 gr/cm³.

Caractéristiques

- Les appareils sont équipés de un ou plusieurs couvercle(s) en polyéthylène antidérapant(s) vissé(s) sur joint d'étanchéité pour passage de piétons.
- Tous les accessoires intérieurs de l'appareil sont en PEHD ou en Inox Aisi 304L (matériaux totalement insensibles à la corrosion).
- Tous nos appareils sont équipés de poignées de manutention.

Domaines d'application

- Garages
- Ateliers de transporteurs
- Distribution de batteries

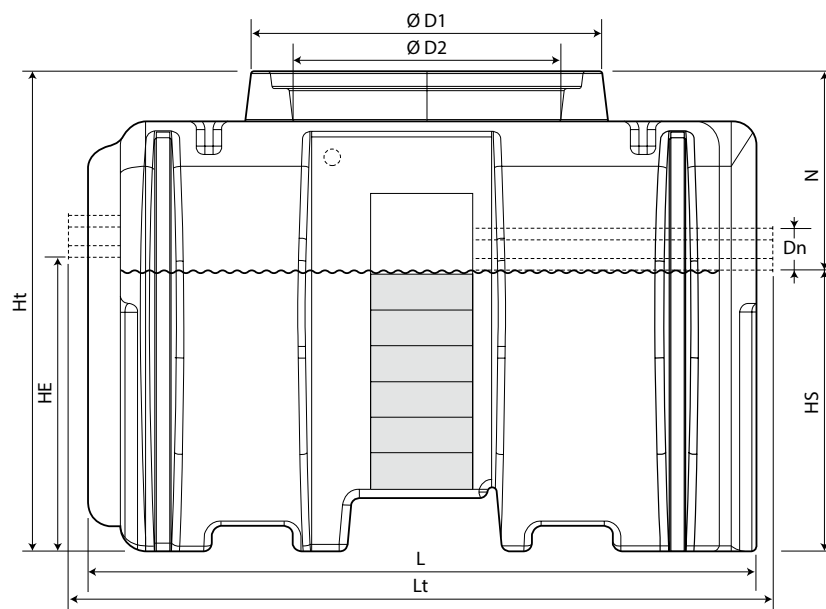

1.2

SÉPARATEUR DOUBLE PAROI
Enroulement filamentaire en PE
Débit 3 > 200 l/sec

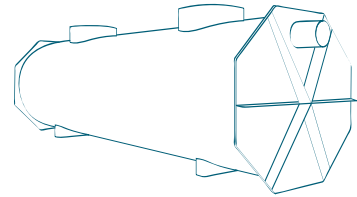

SÉPARATEURS

POSTES DE RELEVAGE

CHAMBRES DE VISITE

CITERNES DE STOCKAGE

GAMME INOX

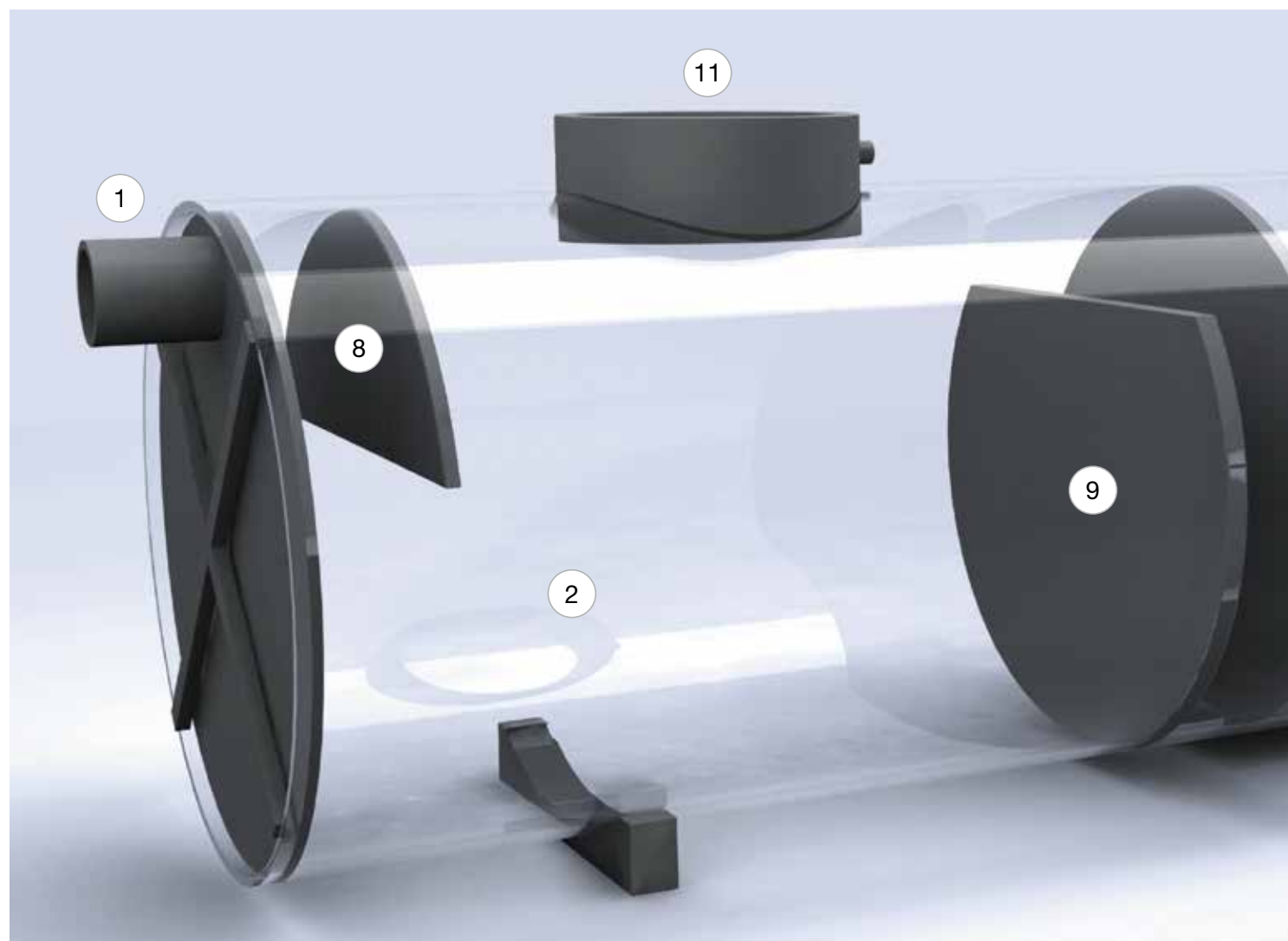

La cuve



Les avantages

- Cuve en PEHD vierge non recyclé obtenue par soudage en spirale sur mandrin. Résistance SN2.
- Double paroi munie d'un renforcement spiralé. Épaisseur des parois : 48, 72, 90 ou 130 mm en fonction du débit de l'appareil.
- Entrée et sortie en PEHD compatible PVC. (1)
- Débourbeur réellement dimensionné suivant la norme EN858-1. (2)
- La cellule coalescente en polycarbonate, logée dans un encadrement INOX AISI 304L à haut pouvoir de séparation est facilement démontable. Rejet d'hydrocarbures : inférieur à 5 mg/litre pour des hydrocarbures de densité 0,85 selon conditions d'essais de la norme EN858-1. (3)
- Le flotteur "intelligent" en PEHD fait l'objet d'un brevet (2002/0538). Taré à 0,85, il est monté sur une barrette de mobilité en INOX et assure une fermeture automatique dès que la capacité de rétention est atteinte. Par sa position dans le séparateur, cette capacité est maximale et permet ainsi de réduire les vidanges. Au fur et à mesure que la mise en eau se produit, le flotteur se dégage de son siège et se maintient au fil d'eau. (4)

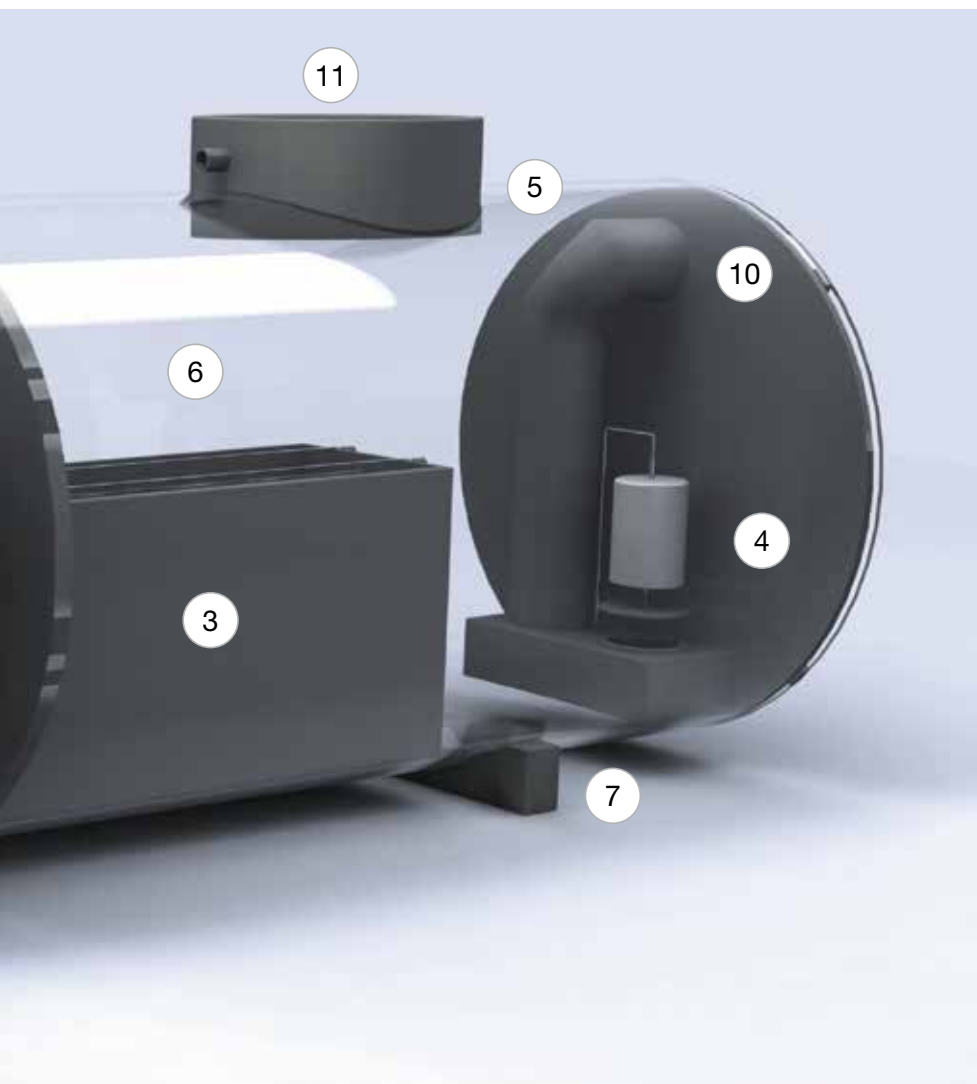

- L'étanchéité du séparateur est garantie grâce à la suppression des visseries.
- Le séparateur comporte un pré-montage du système d'échantillonnage et une cloison brise-jet. (5)
- Le séparateur comprend une partie servant à la décantation des boues et une seconde partie pour la séparation des hydrocarbures. (6)
- L'ensemble des accessoires est en polyéthylène haute densité ou en inox.
- Obturateur automatique inox avec flotteur polyéthylène taré à 0,85. (7)
- Brise-jet. (8)
- Cloison entre la partie débourbeur et la partie séparateur. (9)
- Siphon à la sortie du séparateur. (10)
- Appareil pourvu de 2 ou 3 ouvertures d'accès Ø 615 mm avec amorce et ventilation. (11)
- Le séparateur peut être équipé d'un système de détection de fuite.

Options

- Système d'alarme (p. 34-35)
- Ceintures d'ancrage
- Ancrage en inox
- Échelle dans débourbeur
- Échelle dans séparateur
- Détection de fuite
- Fermeture automatique du bypass
- Couvercles fonte (p. 33)

Fonctionnement du séparateur à hydrocarbures

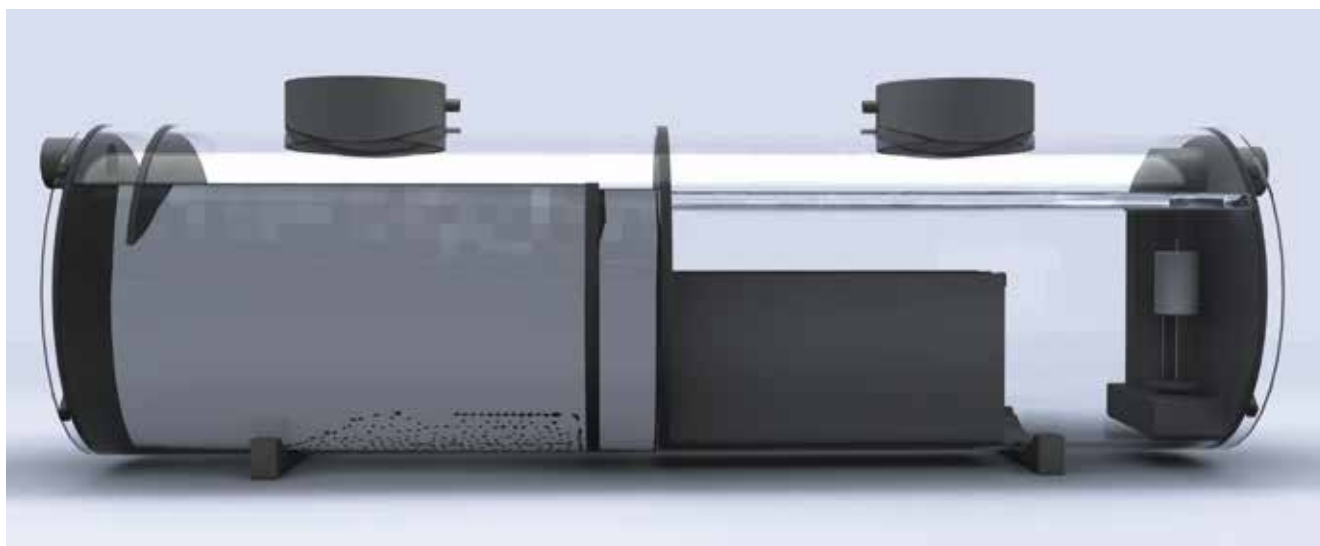

Séparateur SANS bypass

- La première partie du séparateur (débourbeur) permet de retenir les boues et autres objets. Les boues s'accumulent dans le fond du débourbeur.
- L'eau encore chargée d'hydrocarbures est dirigée vers la deuxième partie du séparateur et transite du bas en haut vers la cellule coalescente. Les particules d'hydrocarbures très petites se collent sur les parois de la cellule avant de remonter à la surface.
- La couche d'hydrocarbures grossit au fil du temps, ce qui a pour effet de "pousser" le flotteur vers le fond jusqu'à fermer la sortie du séparateur lorsque la capacité de rétention est atteinte.

Séparateur AVEC bypass

- Réservés aux endroits où il n'y a pas de stockage d'hydrocarbures (par exemple les parkings), les séparateurs AVEC bypass permettent de ne pas traiter l'entièreté du débit.
- Lorsque le débit entrant est supérieur à la capacité de traitement du séparateur, l'effluent passe dans le bypass et ressort directement.

1. Compartiment débourbeur (boues et sables)
2. Compartiment séparateur (hydrocarbures)
3. Cellule coalescente
4. Ventilation
5. Amorces cylindriques Ø 615 mm
6. Obturateur automatique

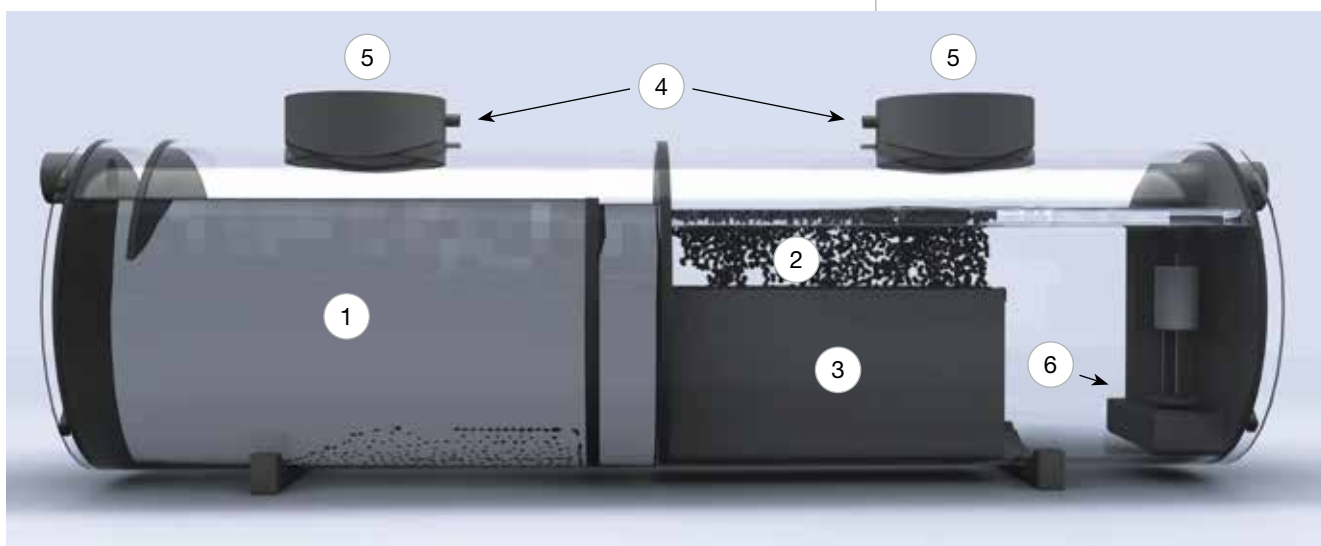

L'obturation automatique

- L'obturation automatique est un dispositif de sécurité interdisant l'évacuation des hydrocarbures vers le réseau en cas de problème : absence d'entretien ou déversement accidentel.
- L'obturation de l'appareil est réalisée par un disque monté sur un flotteur taré à la densité des hydrocarbures. Le flotteur suit la couche d'hydrocarbures jusqu'à obturation lorsque la capacité de stockage est atteinte. Chaque compartiment est accessible par un regard de visite



Vue intérieure du compartiment séparateur : cellule coalescente + obturateur automatique

Notice d'entretien

- Vidanger les boues et les hydrocarbures.
- La fréquence de vidange est fonction de la charge polluante envoyée dans l'appareil.
- Le compartiment débourbeur sera vidangé une fois par an. L'appareil sera remis en eau après la vidange.
- Le compartiment séparateur sera visité une fois par an, si l'épaisseur d'hydrocarbures est supérieure à 10 cm, cette couche d'hydrocarbures sera vidangée.
- En cas de déversement accidentel d'hydrocarbures, l'appareil sera vidangé totalement et remis en eau.

Séparateurs hydrocarbures **CE** EN-858-1
Double paroi en PE

La gamme - Séparateurs SANS bypass

Classe 1 - Rejet < 5 mg/l - Norme EN858-1

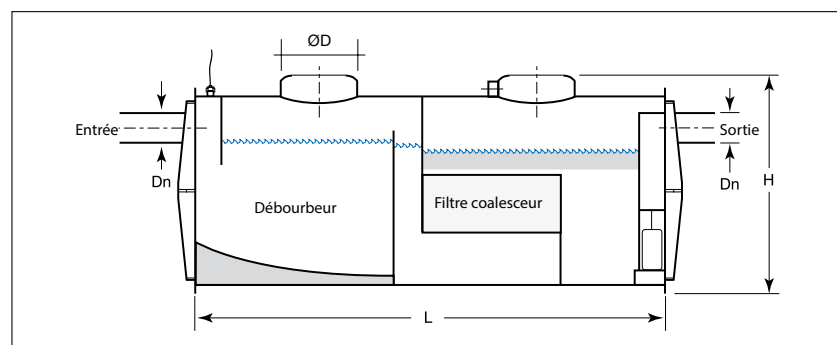

HSKPEA

- Sans bypass
- Avec déboureur
- Avec filtre coalescent - Classe 1

HSKPEAL

- Sans bypass
- Avec déboureur
- Avec filtre coalescent - Classe 1
- Avec détecteur de fuite permanent

Art. n°	Taille l/s	Ø ext. mm	Ø int. mm	Long. mm	Hauteur mm	Volume Déb. L	Volume Sép. L	DN mm	Ø ouv. D mm	Poids Kg
HSKPEA3	3	1076	1000	2300	1326	300	735	110	615	229
HSKPEA6	6	1076	1000	2700	1326	600	900	160	615	268
HSKPEA10	10	1076	1000	3800	1326	1000	1140	160	615	299
HSKPEA15	15	1076	1000	5200	1326	1500	1350	200	615	398
HSKPEA20	20	1640	1500	3050	1890	2000	1800	200	615	566
HSKPEA25	25	1640	1500	3450	1890	2500	2250	200	615	623
HSKPEA30	30	1640	1500	4100	1890	3000	2700	200	615	704
HSKPEA35	35	1640	1500	5200	1890	3500	3150	315	615	850
HSKPEA40	40	1640	1500	5900	1890	4000	3600	315	615	935
HSKPEA50	50	1640	1500	7550	1890	5000	4500	315	615	1196
HSKPEA60	60	2180	2000	4800	2430	6000	5400	315	615	1497
HSKPEA70	70	2180	2000	5400	2430	7000	6300	315	615	1636
HSKPEA80	80	2180	2000	6100	2430	8000	7200	315	615	1808
HSKPEA90	90	2380	2200	5800	2590	9000	8100	400	615	1942
HSKPEA100	100	2380	2200	6350	2590	10000	9000	400	615	2085
HSKPEA110	110	2380	2200	7000	2590	11000	9900	400	615	2256
HSKPEA120	120	2380	2200	7700	2590	12000	10800	400	615	2475
HSKPEA130	130	2380	2200	8350	2590	13000	11700	400	615	2656
HSKPEA140	140	2380	2200	8950	2590	14000	12600	400	615	2785
HSKPEA150	150	2380	2200	9600	2590	15000	13500	400	615	2957
HSKPEA160	160	2380	2200	10200	2590	16000	14400	400	615	3121
HSKPEA170	170	2380	2200	10850	2590	17000	15300	400	615	3298
HSKPEA180	180	2380	2200	11450	2590	18000	16200	400	615	3488
HSKPEA190	190	2380	2200	12100	2590	19000	17100	400	615	3634
HSKPEA200	200	2380	2200	12700	2590	20000	18000	400	615	3786

Options

Art. #	Description
H.C114	Ceinture d'ancrage séparateur
H.C115	Ancrage inox pour séparateur
H.C116	Système détection de fuite
H.OILSET	Alarme pour séparateur
H.F600	Couvercle fonte CI D-400 kN

La gamme - Séparateurs AVEC bypass

Classe 1 - Rejet < 5 mg/l - Norme EN858-1

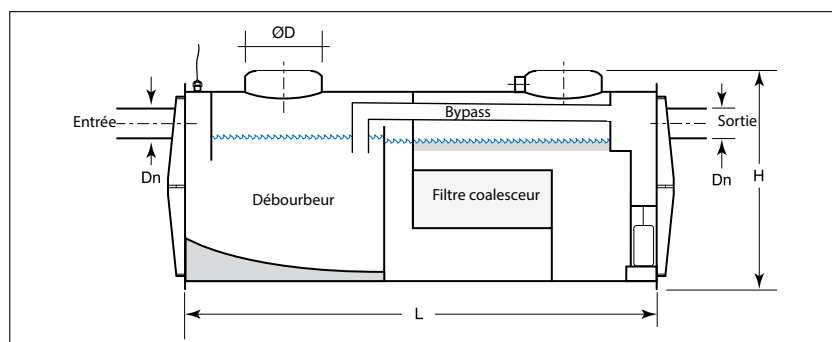

HSKBPPEA

- Avec bypass
- Avec débourbeur
- Avec filtre coalescent - Classe 1

HSKBPPEAL

- Avec bypass
- Avec débourbeur
- Avec filtre coalescent - Classe 1
- Avec détecteur de fuite permanent

Art. n°	Taille l/s	Ø ext. mm	Ø int. mm	Long. mm	Hauteur mm	VOLUME DÉB. L	VOLUME SÉP. L	DN mm	Ø ouv. D mm	Poids Kg
HSKBPPEA3	3	1076	1000	2300	1326	300	1050	160	615	221
HSKBPPEA6	6	1076	1000	3500	1326	600	1700	200	615	298
HSKBPPEA10	10	1076	1000	5850	1326	1000	2000	250	615	448
HSKBPPEA15	15	1640	1500	2700	1890	1500	2000	315	615	518
HSKBPPEA20	20	1640	1500	3300	1890	2000	1800	400	615	596
HSKBPPEA25	25	1640	1500	4100	1890	2500	2250	400	615	700
HSKBPPEA30	30	1640	1500	4850	1890	3000	2700	400	615	797
HSKBPPEA35	35	1640	1500	5850	1890	3500	3150	400	615	927
HSKBPPEA40	40	2180	2000	3000	2430	4000	3600	400	615	1035
HSKBPPEA50	50	2180	2000	4300	2430	5000	4500	500	615	1354
HSKBPPEA60	60	2180	2000	5100	2430	6000	5400	500	615	1550
HSKBPPEA70	70	2180	2000	5850	2430	7000	6300	500	615	1734
HSKBPPEA80	80	2380	2200	5300	2590	8000	7200	500	615	1788
HSKBPPEA90	90	2380	2200	6200	2590	9000	8100	600	615	2030
HSKBPPEA100	100	2380	2200	7000	2590	10000	9000	600	615	2246
HSKBPPEA110	110	2380	2200	7700	2590	11000	9900	600	615	2434
HSKBPPEA120	120	2380	2200	8400	2590	12000	10800	600	615	2622
HSKBPPEA130	130	2380	2200	10700	2590	13000	11700	800	615	3242
HSKBPPEA140	140	2380	2200	11600	2590	14000	12600	800	615	3484
HSKBPPEA150	150	2380	2200	12500	2590	15000	13500	800	615	3726
HSKBPPEA160	160	2380	2200	13500	2590	16000	14400	800	615	3995
HSKBPPEA170	170	2820	2600	8900	3060	17000	15300	800	615	4765
HSKBPPEA180	180	2820	2600	9500	3060	18000	16200	800	615	4999
HSKBPPEA190	190	2820	2600	9950	3060	19000	17100	800	615	5311
HSKBPPEA200	200	2820	2600	10500	3060	20000	18000	800	615	5506

Options

Art. #	Description
H.C114	Ceinture d'ancrage séparateur
H.C115	Ancrage inox pour séparateur
H.C116	Système détection de fuite
H.OILSET	Alarme pour séparateur
H.F600	Couvercle fonte CI D-400 kN

Texte prescriptif

1. Séparateur à hydrocarbures gros débits avec filtre coalesceur (rejet classe I)

HSKPEAL

Séparateur à HYDROCARBURES en PEHD avec filtre coalesceur (rejet classe I) et système d'échantillonnage.

- Cet appareil est réalisé en polyéthylène haute densité par soudage en spirale sur mandrin en double paroi. La qualité des matériaux est en PEHD vierge non recyclé. Résistance SN2.
- L'ensemble des accessoires est en polyéthylène haute densité ou en INOX.
- Le séparateur est conforme aux prescriptions de la norme EN858-1.
- Avec filtre coalesceur : rejet sur débit traité < 5 mg/l pour des hydrocarbures de densité 0,85 selon les conditions de la norme EN 858-1 (classe 1).
- Le séparateur est pourvu d'un dispositif d'obturation automatique avec bras en inox et flotteur en polyéthylène.
- Avec système permanent de détection de fuite.
- L'entrée et sortie en PEHD sont compatibles au PVC.
- Appareil pourvu de 2 ouvertures d'accès Ø 615 mm avec amorces.
- Avec débourbeur réellement dimensionné suivant la norme EN858-1. Le séparateur comprend une partie servant à la décantation des boues et une seconde partie pour la séparation des hydrocarbures.
- La cellule coalescente en polycarbonate, logée dans un encadrement INOX AISI 304 à haut pouvoir de séparation et est facilement démontable.
- Il dispose d'un flotteur en PEHD, monté sur une barrette de mobilité en INOX AISI 304, ne nécessitant aucune intervention humaine lors de la mise en eau. Taré à 0,85, il assure la fermeture automatique du séparateur dès que la capacité de rétention est atteinte.
- Le séparateur est garanti étanche car il n'a pas été perforé pour la fixation des éléments internes.
- Le séparateur comporte un système d'échantillonnage pré-monté et une cloison brise-jet.
- Le séparateur est équipé d'un système d'alarme.

Options

- Ceintures d'ancrage
- Ancrages
- Rehausses atteignant le niveau sous le couvercle de voirie.
Hauteur ____ mm. Nombre de pièces : ____
- Joints d'étanchéité inter-éléments, Ø 615 mm.
- Couvercle en fonte résistance classe D-400 kN
- Alarme hydrocarbures ou boue/hydrocarbures ou boue.
- Échelle dans la partie séparateur
- Échelle dans la partie débourbeur
- Le séparateur peut être équipé d'un système de détection de fuite.

2. Séparateur à hydrocarbures gros débits avec filtre coalesceur (rejet classe I) et avec bypass

HSKBPPEAL

Séparateur à HYDROCARBURES en PEHD avec filtre coalesceur (rejet classe I), canal bypass et système d'échantillonnage.

- Cet appareil est réalisé en polyéthylène haute densité par soudage en spirale sur mandrin en double paroi. La qualité des matériaux est en PEHD vierge non recyclé. Résistance SN2.
- L'ensemble des accessoires est en polyéthylène haute densité ou en INOX.
- Le séparateur est conforme aux prescriptions de la norme EN858-1.
- Avec filtre coalesceur : rejet sur débit traité < 5 mg/l pour des hydrocarbures de densité 0,85 selon les conditions de la norme EN 858-1 (classe 1).
- Le séparateur est pourvu d'un dispositif d'obturation automatique avec bras en inox et flotteur en polyéthylène.
- Avec système permanent de détection de fuite.
- L'entrée et sortie en PEHD sont compatibles au PVC.
- Appareil pourvu de 2 ouvertures d'accès ø 615 mm avec amorces.
- Avec débourbeur réellement dimensionné suivant la norme EN858-1. Le séparateur comprend une partie servant à la décantation des boues et une seconde partie pour la séparation des hydrocarbures.
- La cellule coalescente en polycarbonate, logée dans un encadrement INOX AISI 304 à haut pouvoir de séparation et est facilement démontable.
- Il dispose d'un flotteur en PEHD, muni sur une barrette de mobilité en INOX AISI 304, ne nécessitant aucune intervention humaine lors de la mise en eau. Taré à 0,85, il assure la fermeture automatique du séparateur dès que la capacité de rétention est atteinte.
- Le séparateur est garanti étanche car il n'a pas été perforé pour la fixation des éléments internes.
- Le séparateur comporte un système de pré-montage d'échantillonnage et une cloison brise-jet.
- Le séparateur est équipé d'un système d'alarme.
- Avec canal bypass intégré.

Options

- Ceintures d'ancrage
- Ancrages
- Rehausse atteignant le niveau sous le couvercle de voirie.
Hauteur ____ mm. Nombre de pièces : ____
- Joints d'étanchéité inter-éléments, Ø 615 mm.
- Couvercle en fonte résistance classe D-400 kN
- Alarme hydrocarbures ou boue/hydrocarbures ou boue.
- Échelle dans la partie séparateur
- Échelle dans la partie débourbeur
- Le séparateur peut être équipé d'un système de détection de fuite.

Texte prescriptif

Mise en œuvre

Pose hors passage

1. L'appareil sera obligatoirement enterré.
2. Poser l'appareil horizontalement sur un fond de fouille stabilisé (béton maigre).
3. Raccorder entrée/sortie sur la canalisation.
4. Raccorder la ventilation.
5. Poser la rehausse s'il y a lieu, régler sa hauteur en fonction du terrain.
6. Remplir l'appareil d'eau claire, en même temps que de remblayer avec du sable stabilisé.
7. Si plusieurs rehaussements sont nécessaires, prévoir une dalle auto-portante (épaisseur et armature à calculer).
8. En cas d'une profondeur supérieure à 1m, il est nécessaire de réaliser une dalle de répartition.

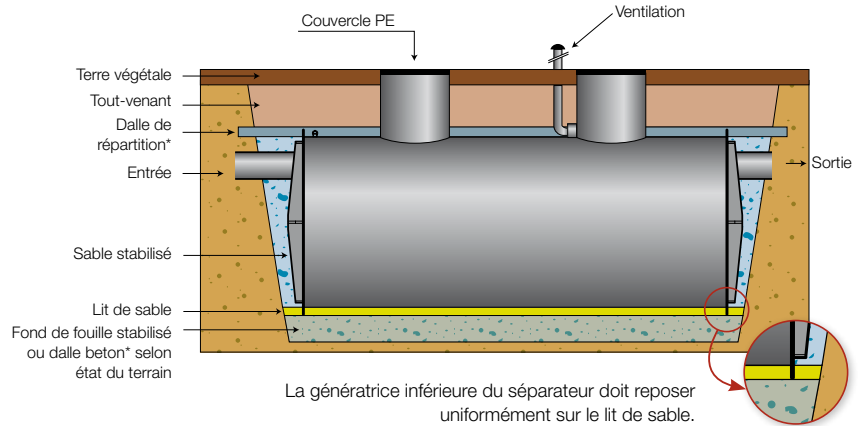

Pose sous passage

1. L'appareil sera obligatoirement enterré.
2. Poser l'appareil horizontalement sur un fond de fouille stabilisé (béton maigre).
3. Raccorder entrée/sortie sur la canalisation.
4. Raccorder la ventilation.
5. Poser la rehausse s'il y a lieu, régler sa hauteur en fonction du terrain.
6. Remplir l'appareil d'eau claire, en même temps que de remblayer avec du sable stabilisé.
7. En cas de pose sous passage de véhicules prévoir des couvercles fonte 400 kN. Le couvercle fonte sera scellé sur la dalle béton auto-portante, prenant appui sur le bord de la fouille (épaisseur et armature à calculer).
8. En cas d'une profondeur supérieure à 1m, il est nécessaire de réaliser une dalle de répartition.

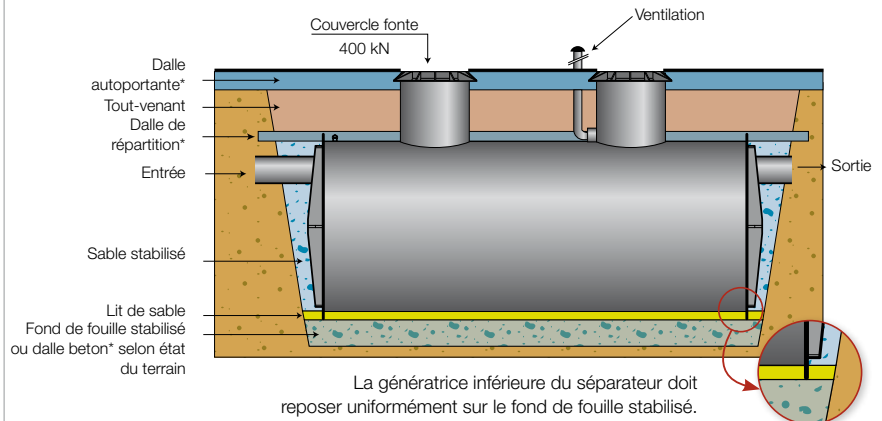

Attention : en cas de nappe phréatique

1. Préparer la dalle de béton de lestage sur laquelle sera positionné le séparateur. Ne pas oublier de préparer les fers à béton qui permettront d'ancrer le séparateur.
2. La masse de béton doit être calculée* pour compenser la poussée verticale de l'eau lorsque l'appareil est vide.
3. Sangler le séparateur à l'aide des ceintures d'ancrage.

* Épaisseur de la dalle à calculer par votre bureau d'études.

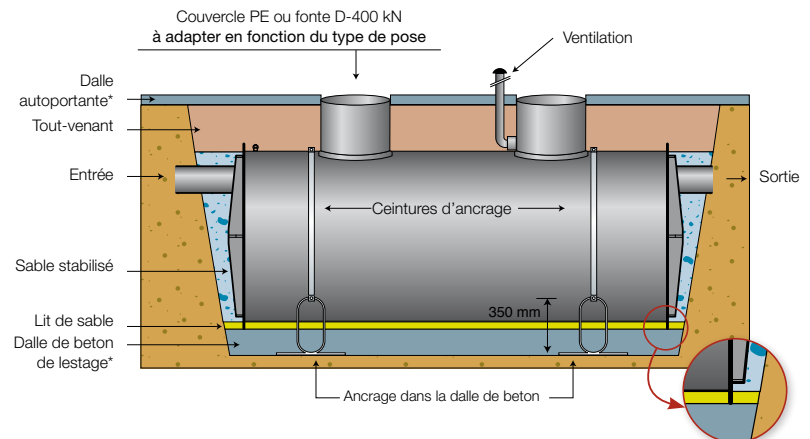

Accessoires pour les appareils simple paroi

Rehausse

L'ensemble de la gamme est équipé d'une rehausse unique circulaire. Les rehausses sont empilables (maximum 2) et réglables par tranche de 90 mm.

- Réf : RRR630
- Ø : 630 mm
- Poids : 14 kg
- Hauteur 1 rehausse : 360 mm
- Hauteur 2 rehausses empilées : 720 mm

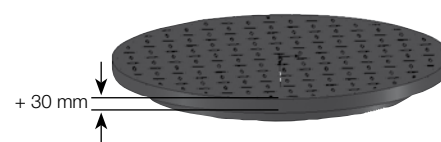
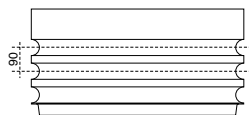

Couvercle PE

- Réf. E630
- Résistance : classe A-15 kN
- Poids : 10 kg
- Ø : 630 mm
- Vissé sur séparateur : 3 x M10
- Avec joint d'étanchéité
- Adaptable avec ou sans rehausse

Accessoires pour les appareils simple et double paroi

Couvercle fonte

- Réf. F600
- Résistance : class D-400 kN
- Poids : 62 kg
- Ø ouverture : 610 mm
- Base : 850 x 850 mm

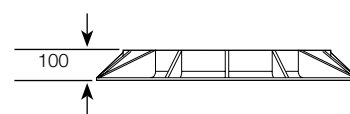
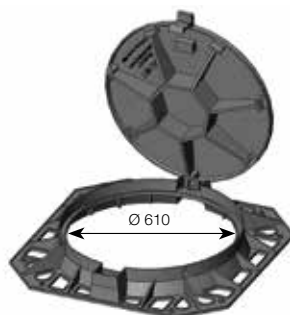

L'alarme de niveau



Coffret IP65 (175 x125 x 75mm)
Raccordement avec câble 3 x 0,5 mm²

Alarme hydrocarbures dans les séparateurs

OILSET-1000

L'alarme de niveau OILSET-1000 a été spécialement étudiée pour détecter une interface eau/hydrocarbure dans un séparateur. Elle signale le moment où il faut effectuer la vidange du séparateur afin d'éviter de rejeter des hydrocarbures dans les égouts. L'unité de contrôle et la sonde SET-DM3 sont en conformité avec la directive ATEX 94/9/EC.

Approuvé :  II (1) G, [EEx ia] II C, VTT 04 ATEX 031X

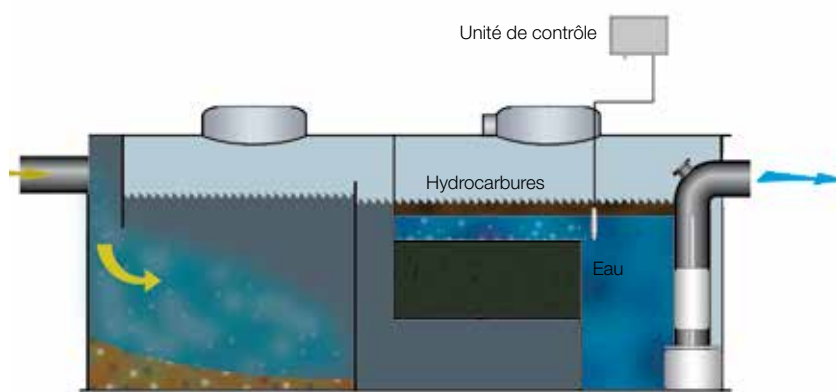

Coffret IP65 (175 x125 x 75mm)
Raccordement avec câble 3 x 0,5 mm²

Alarme hydrocarbures et boue équipée de 2 sondes

SANDOILSET 2000

L'alarme à hydrocarbures et à boue SANDOILSET-2000 est équipée de 2 sondes. L'une donne une alarme lorsque l'épaisseur d'hydrocarbure déterminée est atteinte et l'autre quand le niveau de boue ou de sable décanté se présente entre les deux éléments sensibles de la sonde.

Approuvé :  II (1) G, [EEx ia] II C, VTT 04 ATEX 031X

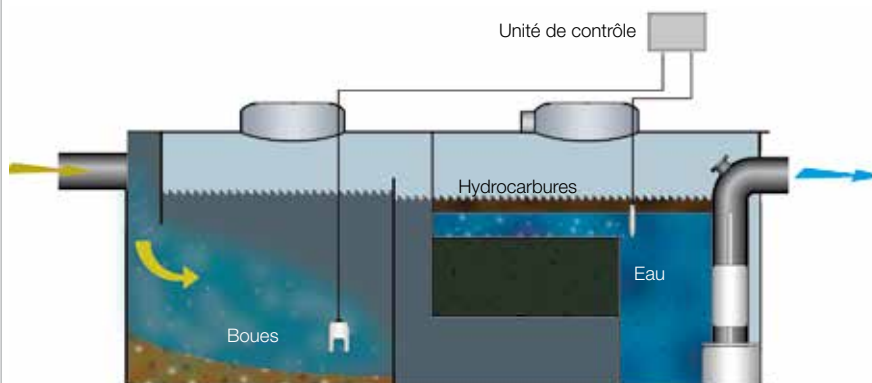

Alarme de niveau de boue ou de sable dans les débourbeurs

SANDSET-1000

Le SANDSET-1000 est un système complet qui permet de détecter un niveau de boue ou de sable décanté au fond d'un réservoir. La sonde ultrason génère une alarme lorsque le niveau de boue ou de sable se présente entre les deux éléments sensibles de la sonde.

La sonde ne nécessite aucun étalonnage, ni entretien particulier. Il suffit de l'installer au niveau requis et de mettre le système sous tension. Elle est en conformité avec la directive ATEX 94/9/EC pour une utilisation dans une atmosphère potentiellement explosive.

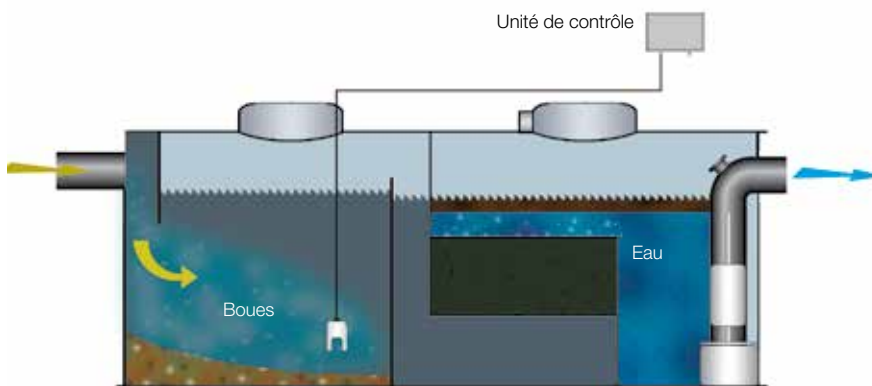

Alarme hydrocarbures dans les séparateurs

SOLARSET

Système d'alarme et de communication alimenté par l'énergie solaire permettant de détecter le niveau d'hydrocarbures et d'envoyer un message SMS d'alarme.



L'alarme de niveau



Séparateurs à graisses et féculés en PE & Inox



Exigence

Le séparateur à graisses et/ou féculés piège les graisses et les matières décantables qui sont contenues dans les eaux résiduelles des restaurants et des cuisines collectives. Nous proposons une gamme complète de séparateurs conformes à la norme EN 1825 et répondant aux exigences de la Région Wallonne, de la Région de Bruxelles et de la Région Flamande.

Domaines d'application

Les séparateurs à graisses et/ou à féculés doivent, selon les réglementations actuelles, être utilisés pour le prétraitement des eaux de rejet des :

- cuisines
 - de maisons individuelles,
 - d'hôtels restaurants,
 - de cantines, d'établissements scolaires,
 - de foyers pour personnes âgées,
- ateliers de charcuteries, boucheries,
- abattoirs,
- ateliers de fabrication de biscuits, confiseries, chocolateries,
- ateliers de l'industrie de la pomme-de-terre, etc.



Conseils

1. Il est très important de bien dimensionner l'appareil, voire le surdimensionner. Il s'ensuivra pour l'utilisateur plus de confort (entretiens plus espacés).
2. Le bon fonctionnement du séparateur à graisses impose un déboureur suffisant pour permettre la décantation des déchets de cuisine ou de fabrication.
3. Le placement du séparateur sera grandement facilité si le niveau du fil d'eau a été correctement mesuré. Nous proposons, à cet effet, des rehausses fixes ou réglables qui permettent de positionner l'appareil sans problème.

La gamme

- Séparateurs en PE
- Séparateurs en INOX

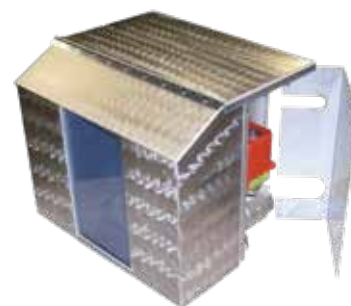

POSTES DE RELEVAGE

CHAMBRES DE VISITE

CITERNES DE STOCKAGE

GAMME INOX

2.1

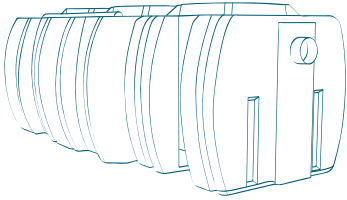

Types d'implantations

SÉPARATEUR À GRAISSES & FÉCULES EN PE

Taille 1 > 20 l/sec

En fonction des différentes contraintes auxquelles le séparateur doit répondre, il sera équipé différemment sur chaque site. Nous détaillons ci-après les catégories de modèles disponibles, ceux-ci étant chacun disponibles dans différentes dimensions (l/sec). Afin de déterminer exactement votre séparateur, merci de bien vouloir prendre contact avec notre bureau d'études.

2 pièces :
Séparateur + débourbeur

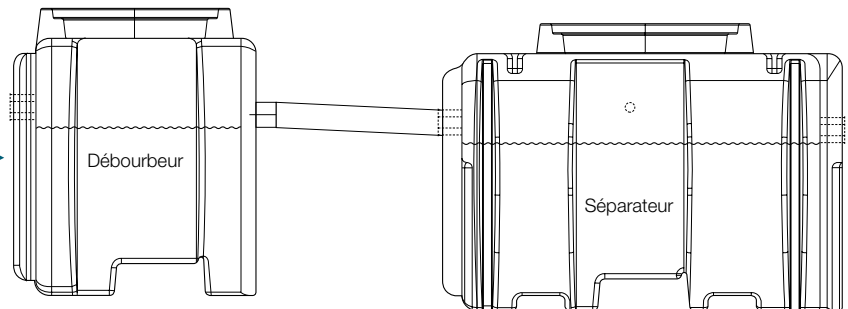

1 pièce :
Séparateur + débourbeur

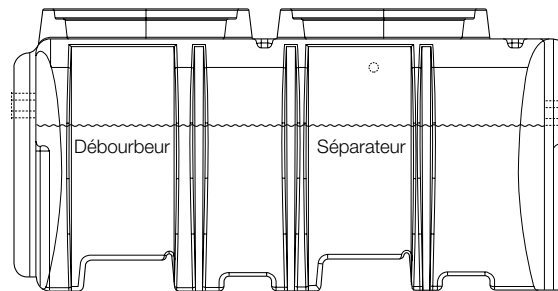

1 pièce :
*Séparateur + débourbeur +
colonne de vidange*

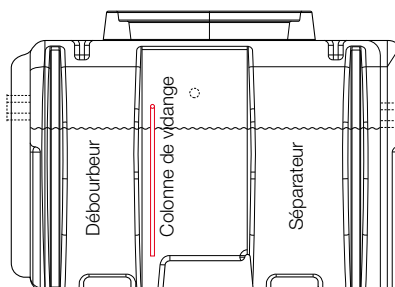

Choix de l'appareil

Le choix du séparateur est en fonction du nombre de repas servis par jour dans l'établissement. Lorsque l'appareil n'est pas muni d'un compartiment débourbeur, il est nécessaire de poser un débourbeur type SPE en amont. Le choix du débourbeur est fonction de la quantité de boue à piéger.



Paramètres

Pour définir un appareil, il faut tenir compte des éléments suivants :

- Débit de pointe de l'installation,
- Température de l'effluent,
- Quantité de graisses à piéger.

Pour les restaurants ou les cuisines collectives, un tableau par appareil donne le modèle à choisir, en fonction du nombre de repas servis. Pour toutes les autres utilisations, veuillez nous consulter.

Séparateurs à graisses

- **Séparateur à graisses sans débourbeur**
Cet appareil doit être précédé d'un débourbeur, pour éviter le colmatage par accumulation de matières lourdes.
- **Séparateur à graisses avec débourbeur**
Il peut être utilisé dans tous les cas et ne nécessite pas d'adjonction d'un autre appareil.
- **Séparateur à graisses avec débourbeur et colonne de vidange à distance**
Cet appareil est conçu pour réaliser un entretien à distance. Il est équipé d'un raccord symétrique en Dn 80.

Nombre de repas par jour	Taille
1 to 75	1
76 to 150	2
151 to 350	3
351 to 650	6
651 to 800	8
801 to 1000	10
1001 to 1500	15

Séparateurs à graisses et féculés

- **Séparateur à graisses et féculés avec débourbeur et colonne de vidange**
Cet appareil est conçu pour réaliser un entretien à distance. Il est équipé d'une buse d'arrosage et d'un raccord symétrique en Dn 80.

Séparateurs à féculés

- **Séparateur à féculés**
Cet appareil est équipé d'une buse d'arrosage.
- **Séparateur à féculés avec colonne de vidange**
Cet appareil est conçu pour réaliser un entretien à distance. Il est équipé d'une buse d'arrosage et d'un raccord symétrique en Dn 80.

Nombre de repas par jour	Taille
1 to 150	0,5
151 to 300	1
301 to 450	1,5
451 to 600	2
601 to 800	3
801 to 1000	4
1001 to 1200	5
1201 to 1400	6

Séparateurs GRAISSES & FECULES **CE** EN-1825
Simple paroi en PE

Conformité EN1825-1

Ref:	SFPE7/700	Séparateur graisses
Flow	7 L/S	Vetafscheider
NG	# Serie 18347	
CE EN1825		
		
HAUTS-SARTS • B-4040 HERSTAL • BELGIQUE Tel +32 4 256 56 10 • www.collinet.eu		
Capacité séparateur (L)	1680	
Volume afscheider (L)	1680	
Capacité déboureur (L)	700	
Volume sifafschieder (L)	700	
Capacité de stockage (L)	326	
Volume stockage (L)	326	
Épaisseur couche (mm)	150	
Dikte laag koolwaterstoffen (mm)	150	
Année de fabrication	2018	
Vervaardigingsjaar	2018	

Tous nos appareils sont conformes à la norme EN1825 et portent ainsi le marquage CE.

NORME EN1825-1

Séparateurs à graisses - Partie 1 : Principes pour la conception, les performances et les essais, le marquage et la maîtrise de la qualité (+ AC:2006)

La présente norme spécifie les définitions, les tailles nominales, les principes pour la conception, les exigences de performance, le marquage, les essais et la maîtrise de la qualité pour les séparateurs à graisses. La présente norme s'applique aux séparateurs prévus pour séparer les graisses et les huiles d'origine végétale et animale des eaux usées par gravité et sans apport d'énergie extérieure.



EC Declaration of conformity

Grease separator



We hereby guarantee and declare that the ce marked product, **GREASE SEPARATOR SFPE**, fulfils the applicable provisions of the Directive 89/106/EEC concerning separator system for light liquids as well as the European standards *EN 1825* "Separator systems for light liquids (e.g. grease). Principles of product design, performance and testing, marking and quality control".

This certificate is valid for all devices described here above and bearing the CE marking originating from the following sites: **COLLINET Assinissement s.a., Herstal, Belgium** and for an undetermined period of time.

Place and date of issue
Herstal, 02/10/2018



Signature of an authorized person
Mr. Hervé JAMIN
Manager

COLLINET s.a. • 2^{ème} avenue, 24 • B-4040 HERSTAL
T +32 4 256 56 10 • info@collinet.eu

www.collinet.eu

1. **Résistance mécanique accrue** : cuve en PE de forme arrondie. Epaisseur paroi entre 8 et 12 mm.
2. Entrée et sortie en PEHD compatible PVC.
3. Rehausse ronde Ø 630 mm **facilite la visite**. Couvercle unique pour tous les modèles.
4. **Déboureur** réellement dimensionné suivant la norme EN1825.
5. **Étanchéité garantie** : suppression des visseries extérieures (visseries internes grâce aux inserts).
6. Avec colonne de vidange + bouchon à visser.
7. Poignée de manutention.
8. Anneaux de levage.

La cuve et ses avantages



Le matériau



- Polyéthylène non recyclé
- Stabilisé UV
- Densité : 0,935 gr/cm³
- Accessoires internes en PEHD ou Inox Aisi 304 totalement insensibles à la corrosion.

Les avantages du PE

- **Poids réduit** > frais de transport minimum et facilité de mise en œuvre.
- Le polyéthylène présente une **résistance exceptionnelle aux agents chimiques** et spécialement aux huiles, détergents, graisses, mazout, etc.
- **Insensible aux solutions salines de dégel et aux alcalis**, le PE est également résistant à la corrosion microbienne.
- **Très bonne tenue dans le temps.**
- Cuve produite en une opération (**mono cuve**)
- **Totalement ingélfif.**
- Résistance jusqu'à 60°C.
- Possibilité d'installation dans **zone carrossable.**
- **Grande facilité de raccordement** grâce aux entrées/sorties en PEHD, compatibles PVC.



Accessoires pour les appareils simple paroi

Rehausse

L'ensemble de la gamme est équipé d'une rehausse unique circulaire. Les rehausses sont empilables (maximum 2) et réglables par tranche de 90 mm.

- Réf : RRR630
- Ø : 630 mm
- Poids : 14 kg
- Hauteur 1 rehausse : 360 mm
- Hauteur 2 rehausses empilées : 720 mm

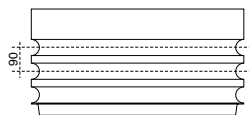

Couvercle PE

- Réf. E630
- Résistance : classe A-15 kN
- Poids : 10 kg
- Ø : 630 mm
- Vissé sur séparateur : 3 x M10
- Avec joint d'étanchéité
- Adaptable avec ou sans rehausse

Couvercle fonte pour usage extérieur

- Réf. F600
- Résistance : class D-400 kN
- Poids : 62 kg
- Ø ouverture : 610 mm
- Base : 850 x 850 mm

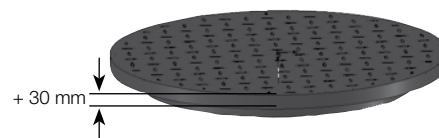
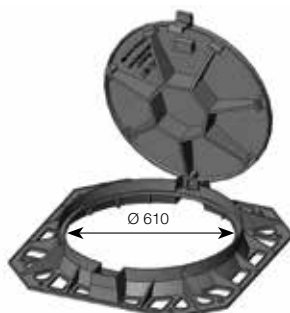
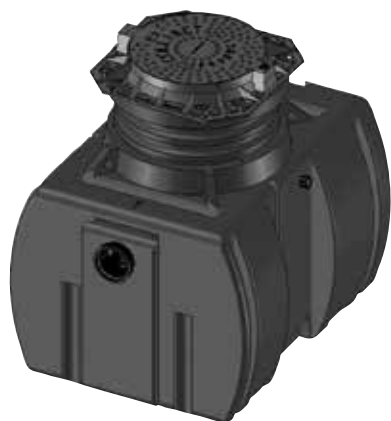
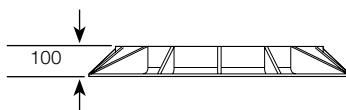

Alarme : GR-1000

- Coffret de commande + Sonde

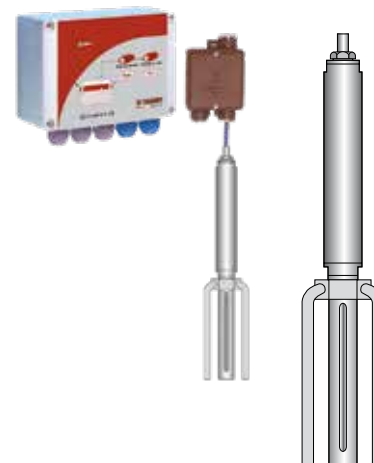

Fonctionnement du séparateur à graisses

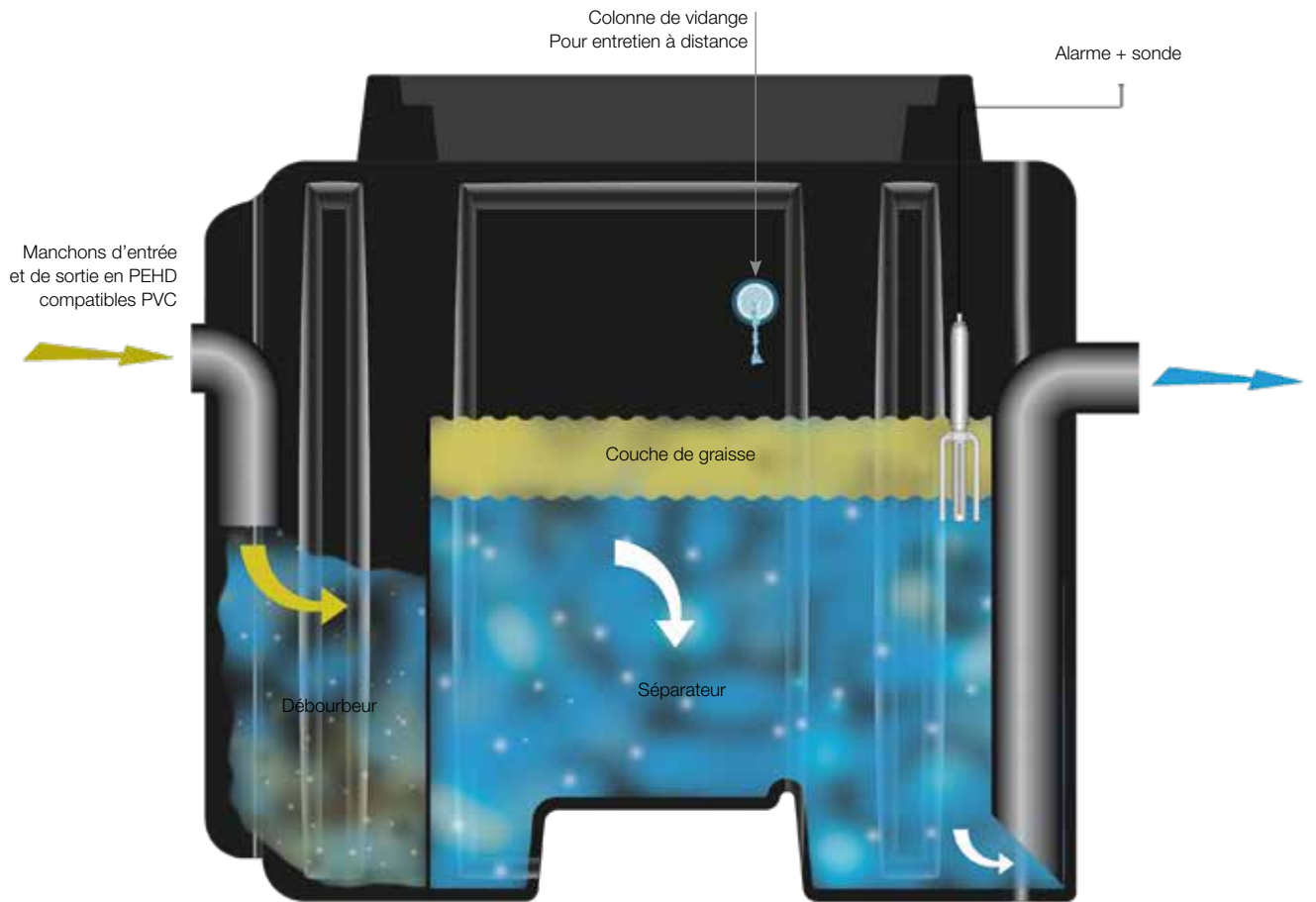

Le séparateur à graisses fonctionne sur le principe de la décantation des matières contenues dans les eaux résiduaires des restaurants, des cuisines collectives ou des industries agro-alimentaires.

Le séparateur à graisses est généralement précédé d'un compartiment déboureur qui retient les particules lourdes.

Fonctionnement du séparateur à féculés

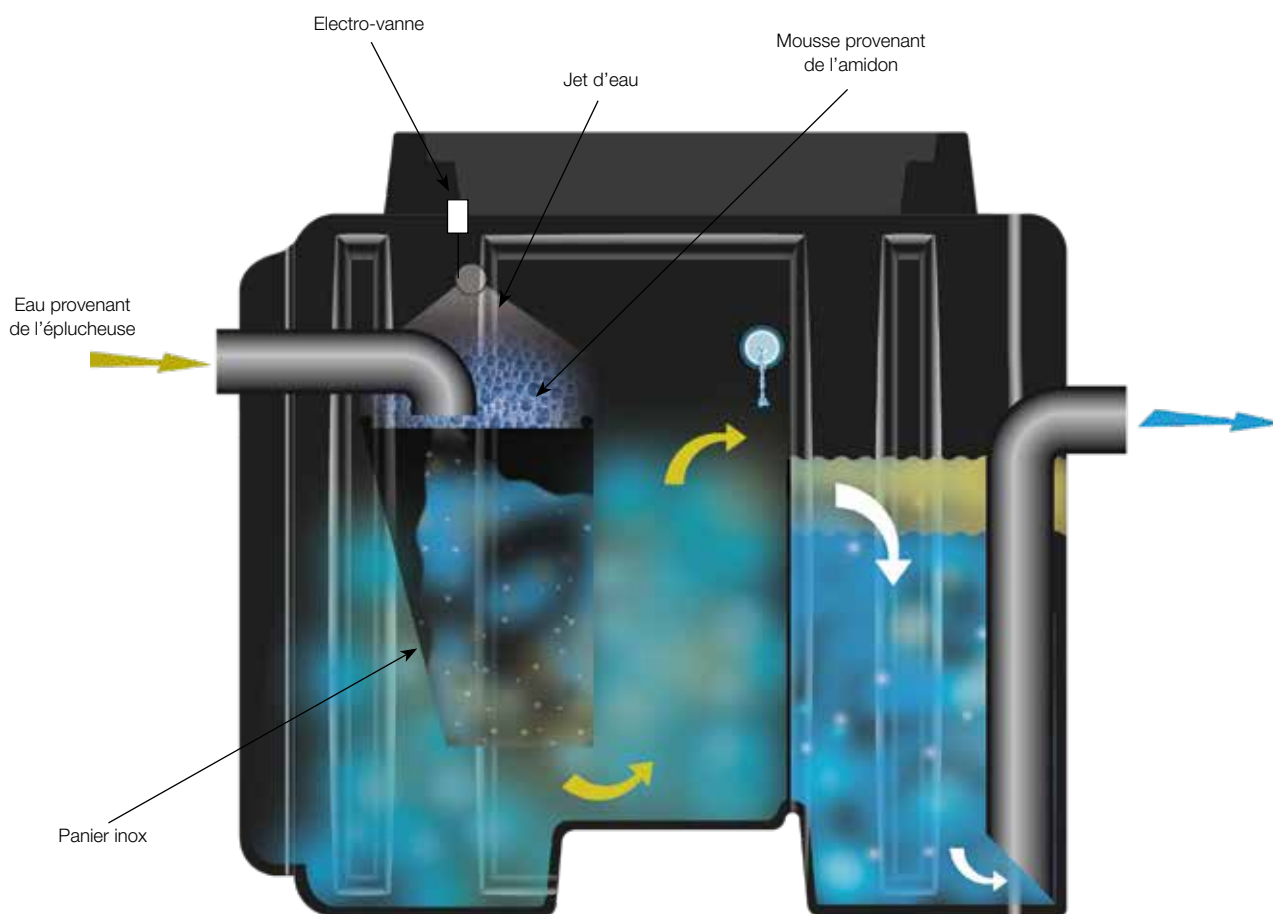

- Le séparateur à fécule piège l'amidon et les matières solides contenus dans les eaux des éplucheuses de pommes-de-terre.
- Le séparateur à fécule est pourvu d'un panier décanteur en inox qui est situé à l'entrée du séparateur. Ce panier est destiné à recevoir l'amidon des pommes de terre épluchées.
- L'amidon va se matérialiser en mousse.
- C'est la raison pour laquelle il y a au-dessus du panier un tuyau d'eau perforé qui va "rabattre" la mousse dans le fond du panier.
- Cette arrivée d'eau est commandée par l'électro-vanne.
- Cette électro-vanne, couplée à l'éplucheuse va commander l'entrée d'eau dans le séparateur dès la mise en marche de l'éplucheuse.

La gamme

Norme EN1825-1

FPE Graisses

Art. n°	Taille l/s	L tot. mm	L mm	I mm	HT mm	HE mm	HS mm	N mm	Dn E/S mm	Vol. sép. l	Vol. tot. l	Nbre ouv.	Poids Kg
H.FPE03	3	1180	1120	1185	1152	804	774	378	110	800	800	1	88
H.FPE06	6	1311	1221	1270	1152	752	722	430	160	1000	1000	1	99
H.FPE08	8	1703	1613	1270	1152	752	722	430	160	1500	1500	1	109
H.FPE10	10	2340	2250	1633	1152	752	722	430	160	2000	2000	2	160
H.FPE15	15	3366	3226	1270	1152	712	682	470	200	3000	3000	2	210
H.FPE20	20	3611	3471	1633	1152	712	682	470	200	3500	3500	3	245

SFPE Graisses

Art. n°	Taille l/s	L tot. mm	L mm	I mm	HT mm	HE mm	HS mm	N mm	Dn E/S mm	Vol. déb. l	Vol. sép. l	Vol. tot. l	Nbre ouv.	Poids Kg
H.SFPE02/200	2	1180	1120	1185	1152	804	774	378	110	200	600	800	1	92
H.SFPE03/300	3	1281	1221	1270	1152	804	774	378	110	300	700	1000	1	103
H.SFPE04/400	4	1673	1613	1270	1152	804	774	378	110	400	960	1360	1	113
H.SFPE07/700	7	2340	2250	1633	1152	752	722	430	160	700	1680	2380	2	168
H.SFPE10/1000	10	3460	3370	1633	1152	752	722	430	160	1000	2000	3000	3	240
H.SFPE15/1500	15	4003	3863	1633	1152	712	682	470	200	1500	2000	3500	3	267
H.SFPE20/2000	20	4640	4500	1633	1152	712	682	470	200	2000	2000	4000	4	353

SFmEPE Graisses

Art. n°	Taille l/s	L tot. mm	L mm	I mm	HT mm	HE mm	HS mm	N mm	Dn E/S mm	Vol. déb. l	Vol. sép. l	Vol. tot. l	Nbre ouv.	Poids Kg
H.SFmEPE02/200	2	1180	1120	1185	1152	804	774	378	110	200	600	800	1	92
H.SFmEPE03/300	3	1281	1221	1270	1152	804	774	378	110	300	700	1000	1	103
H.SFmEPE04/400	4	1673	1613	1270	1152	804	774	378	110	400	960	1360	1	113
H.SFmEPE07/700	7	2340	2250	1633	1152	752	722	430	160	700	1680	2380	2	168
H.SFmEPE10/1000	10	3460	3370	1633	1152	752	722	430	160	1000	2000	3000	3	240
H.SFmEPE15/1500	15	4003	3863	1633	1152	712	682	470	200	1500	2000	3500	3	267
H.SFmEPE20/2000	20	4640	4500	1633	1152	712	682	470	200	2000	2000	4000	4	353

SFSaPE Graisses & Féculés

Art. n°	Taille l/s	L tot. mm	L mm	I mm	HT mm	HE mm	HS mm	N mm	Dn E/S mm	Vol. déb. l	Vol. sép. l	Vol. tot. l	Nbre ouv.	Poids Kg
H.SFSaPE01/100	1	1180	1120	1185	1152	804	774	378	110	100	700	800	1	88
H.SFSaPE02/200	2	1281	1221	1270	1152	804	774	378	110	200	800	1000	1	99
H.SFSaPE03/300	3	1673	1613	1270	1152	804	774	378	110	300	1200	1500	1	109

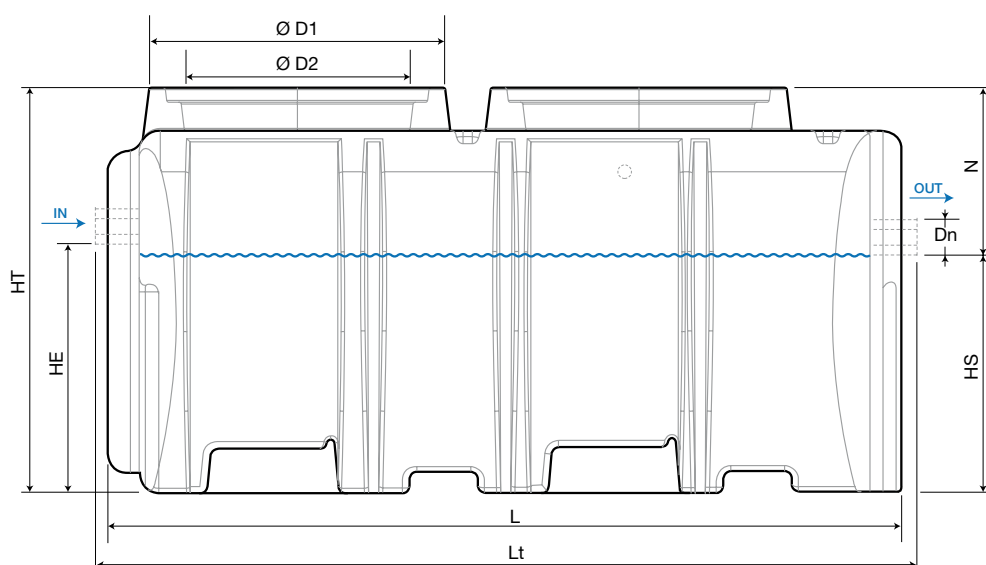

SaPE Fécules

Art. n°	Taille l/s	L tot. mm	L mm	I mm	HT mm	HE mm	HS mm	N mm	Dn E/S mm	Vol. sép. l	Vol. tot. l	Nbre ouv.	Poids Kg
H.SaPE03	3	1180	1120	1185	1152	804	774	378	110	800	800	1	88
H.SaPE04	4	1281	1221	1270	1152	804	774	378	110	1000	1000	1	99
H.SaPE05	5	1673	1613	1270	1152	804	774	378	110	1500	1500	1	109

SamEPE Fécules

Art. n°	Taille l/s	L tot. mm	L mm	I mm	HT mm	HE mm	HS mm	N mm	Dn E/S mm	Vol. sép. l	Vol. tot. l	Nbre ouv.	Poids Kg
H.SamEPE3	3	1180	1120	1385	1152	804	774	378	110	800	800	1	88
H.SamEPE4	4	1281	1221	1470	1152	804	774	378	110	1000	1000	1	99
H.SamEPE5	5	1673	1613	1470	1152	804	774	378	110	1500	1500	1	109

SFSamEPE Graisses & Fécules

Art. n°	Taille l/s	L tot. mm	L mm	I mm	HT mm	HE mm	HS mm	N mm	Dn E/S mm	Vol. déb. l	Vol. sép. l	Vol. tot. l	Nbre ouv.	Poids Kg
H.SFSamEPE1/100	1	1180	1120	1185	1152	804	774	378	110	100	700	800	1	88
H.SFSamEPE2/200	2	1281	1221	1270	1152	804	774	378	110	200	800	1000	1	99
H.SFSamEPE3/300	3	1673	1613	1270	1152	804	774	378	110	300	1200	1500	1	109

Rehausses/Couvercles

Art. n°	Type
H.RRR630	Rehausse Ø 630
H.E630	Couvercle PE CI A-15 kN
HF.F600	Couvercle fonte CI D-400 kN

Alarme

Art. n°	Type
HA.GR1000	GR-1000 : Graisses

Texte prescriptif

Séparateur à graisses/fécules en polyéthylène

- Cuvelage réalisé en polyéthylène insensible aux effets de la corrosion microbienne.
- Le polyéthylène présente une résistance exceptionnelle aux agents chimiques et spécialement aux huiles, détergents graisses
- Stabilisé UV, totalement ingélif et résistant jusqu'à 60°C
- Résistance mécanique accrue : cuve en PE de forme arrondie
- Accessoires intérieurs en inox ou polyéthylène
- Entrée et sortie en PEHD compatibles PVC
- Rehausse ronde Ø 630 mm facilite la visite
- Avec ou sans débourbeur (débourbeur réellement dimensionné suivant la norme EN1825)
- Avec ou sans colonne de vidange
- Avec ou sans panier
- Le séparateur est garanti étanche car il n'a pas été perforé pour la fixation des éléments internes.
- Pré-montage du système d'échantillonnage
- Poignée de manutention
- Anneaux de levage

Options

- Rehausse ronde en polyéthylène Ø 630 mm : réf. **RRR 630**
- Couvercle en fonte résistance classe D-400 kN : réf. **F600**
- Couvercle en polyéthylène (passage piéton) réf. **E630**.
- Alarme graisses : **GR-1000**

Mise en œuvre

Pose hors passage

1. L'appareil sera obligatoirement enterré.
2. Poser l'appareil horizontalement sur un fond de fouille stabilisé (béton maigre).
3. Raccorder l'entrée et la sortie sur la canalisation.
4. Placer un té de ventilation à l'entrée du séparateur.
5. Poser la rehausse s'il y a lieu, régler sa hauteur en fonction du terrain.
6. Remplir l'appareil d'eau claire, en même temps que de remblayer avec du sable stabilisé.
7. Si l'appareil est installé à plus de 1,0 m de profondeur, il est nécessaire de réaliser une dalle de répartition (à dimensionner par votre bureau d'études).
8. Si plusieurs rehaussses sont nécessaires, prévoir une dalle auto-portante (épaisseur et armature à calculer).

Pose sous passage

1. L'appareil sera obligatoirement enterré.
2. Poser l'appareil horizontalement sur un fond de fouille stabilisé (béton maigre).
3. Raccorder l'entrée et la sortie sur la canalisation.
4. Placer un té de ventilation à l'entrée du séparateur.
5. Poser la rehausse s'il y a lieu, régler sa hauteur en fonction du terrain.
6. Remplir l'appareil d'eau claire, en même temps que de remblayer avec du sable stabilisé.
7. Si l'appareil est installé à plus de 1,0 m de profondeur, il est nécessaire de réaliser une dalle de répartition (à dimensionner par votre bureau d'études).
8. En cas de pose sous passage de véhicules prévoir des couvercles fonte 400 kN. Le couvercle fonte sera scellé sur la dalle béton auto-portante, prenant appui sur le bord de la fouille (épaisseur et armature à calculer).

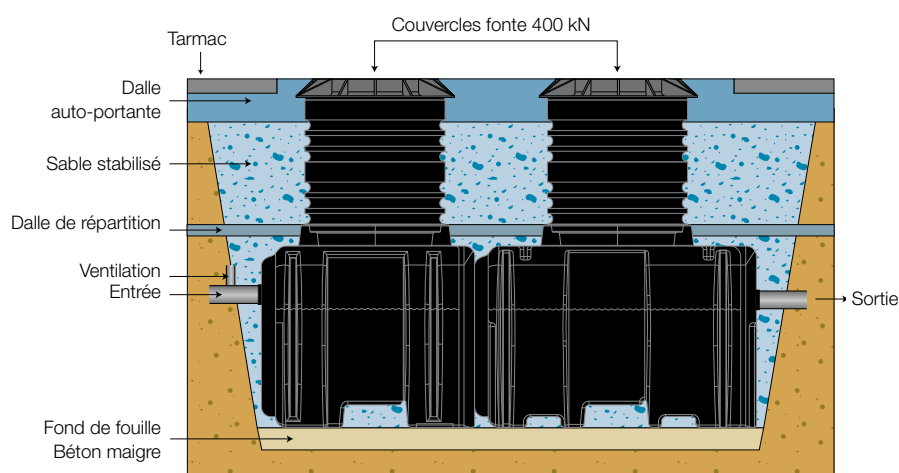
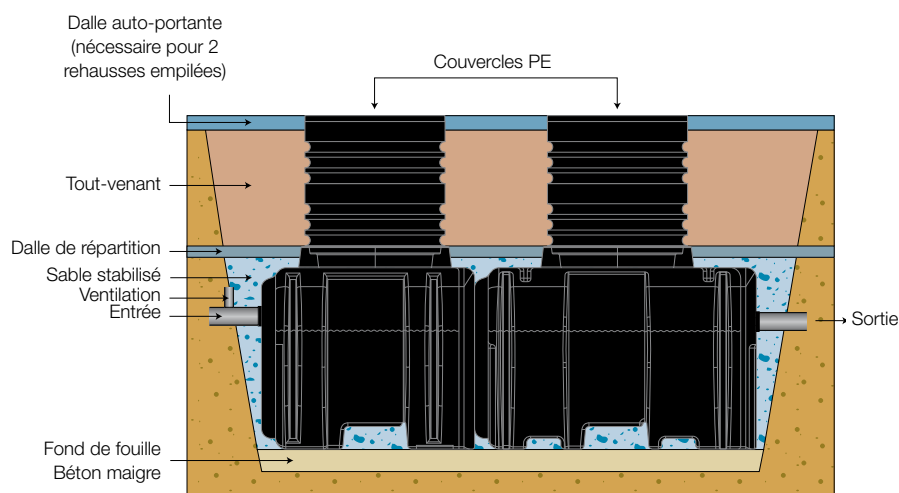

Attention, ne pas poser ce type d'appareil en présence d'une nappe phréatique. En cas de doute, prévoir obligatoirement une enveloppe de 15 cm de béton C30/37 XF4 (norme EN1433) autour du séparateur.

Mise en œuvre

Pose en élévation sans encadrement

1. Poser l'appareil horizontalement sur un fond de fouille stabilisé (béton maigre).
2. Monter les murets.
3. Raccorder l'entrée et la sortie sur la canalisation.
4. Ventiler la canalisation d'entrée du séparateur.
5. Remplir l'appareil d'eau claire.
6. Remplir l'espace entre les murets et le séparateur jusque min. le niveau de sortie.

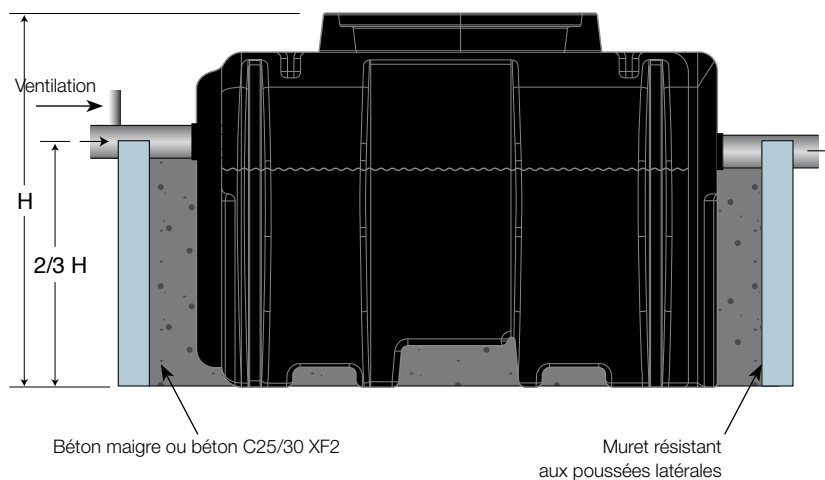

Pose en élévation avec encadrement

1. Poser l'appareil horizontalement sur un fond de fouille stabilisé (béton maigre).
2. Raccorder l'entrée et la sortie sur la canalisation.
3. Remplir l'appareil d'eau claire.
4. Ventiler la canalisation d'entrée du séparateur.

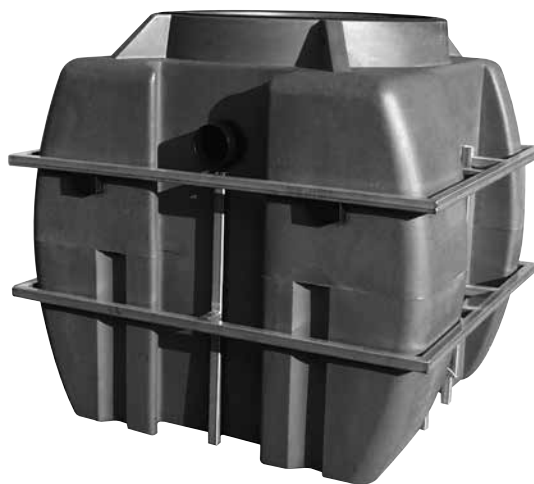

Notice d'entretien

- Vidanger les boues et les graisses.
- La fréquence de vidange est fonction de la charge polluante envoyée dans l'appareil.
- Le compartiment débourbeur sera vidangé une fois par an. L'appareil sera remis en eau après la vidange.
- Le compartiment séparateur sera visité une fois par an, si l'épaisseur d'hydrocarbures est supérieure à 10 cm, cette couche de graisses sera vidangée.
- En cas de déversement accidentel d'hydrocarbures, l'appareil sera vidangé totalement et remis en eau.

2.2

ECONOX KITCHEN PETIT SÉPARATEUR EN INOX

À graisses

Débit 0,75 > 5 l/sec

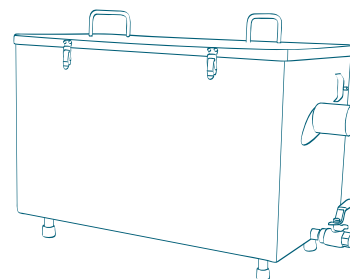

page 52

SÉPARATEUR EN INOX

À graisses

Dimensions sur mesure

page 54



Séparateurs GRAISSES & FECULES **CE** EN-1825
Simple paroi en INOX

ECONOX KITCHEN

Séparation et récupération des graisses, des huiles et des déchets des eaux de vaisselle

Avantages

- Installation simple, sans travaux de terrassement
- Modèles compacts, gain de place
- Nécessite très peu de maintenance
- Modèles standards entièrement réalisés en inox
- Récupération immédiate des graisses
- Très grande simplicité de vidange

Domaines d'application

- Restaurants, friteries, cafétérias
- Pizzeria, fast food
- Charcuteries
- Magasins d'alimentation
- Cuisines d'hôtels
- Cuisines industrielles

Réf. modèles	K75	K125	K175	K225	K500
Capacité de stockage des paniers (l)	2,5	4,4	8,3	10,0	14,0
Flux hydraulique nominal (l/sec)	0,75	1,25	1,75	2,25	5,0

Dimensions

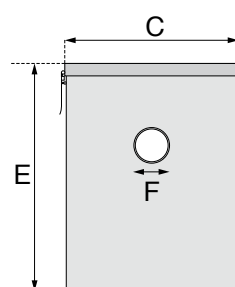
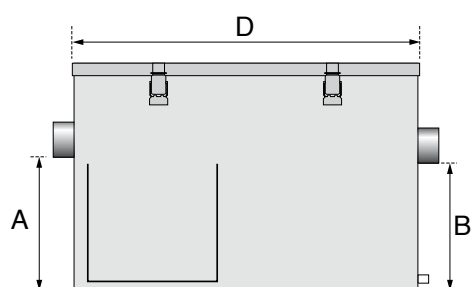

Modèles	A mm	B mm	C mm	D mm	E mm	F mm
K75	190	180	350	500	350	63
K125	240	230	350	650	400	63
K175	290	280	350	750	450	89
K225	320	310	350	800	500	108
K500	320	310	350	1300	500	108

Étape 1 : récolte des solides

Les eaux de vaisselle sont dirigées vers le tuyau d'entrée, où un panier amovible récolte tous les déchets solides. La partie supérieure permet un accès facile pour la vidange du panier.

Étape 2 : séparation des graisses et des huiles

Les eaux de vaisselle contenant de la graisse et des huiles en suspension entrent dans la chambre de rétention. Les graisses et les huiles remontent automatiquement à la surface et restent prisonnières. L'eau ainsi séparée des corps gras s'écoule hors de l'appareil pour une évacuation définitive.

Étape 3 : nettoyage et récolte des déchets, des graisses et des huiles

En fonction de la charge polluante (1 fois par semaine normalement) il suffit d'écrémer la graisse stockée en partie supérieure du séparateur à l'aide d'un écremoir.

Sortir également le panier où sont retenus les déchets, le vider et le replacer dans le séparateur.

Au moins une fois par trimestre (ou plus en fonction de l'utilisation) vidanger complètement le séparateur (via bouchon de sortie installé au bas de l'appareil) et le remettre en eau.

Fonctionnement



Notice d'entretien

Au moins une fois par semaine

1. Ouvrir l'appareil. Écrémer la couche de graisse se trouvant sur la partie supérieure.
2. Sortir le panier, le vider, le nettoyer et le replacer dans l'appareil.
3. Repositionner le couvercle et fermer le séparateur.

Au moins tous les trimestres

1. Même opération que ci-dessus.
2. Dévisser le bouchon se trouvant au bas de l'appareil.
3. Vidanger complètement le séparateur.
Le nettoyer à l'eau claire.
4. Refermer le bouchon de vidange.
5. Réinstaller le panier.
6. Remettre le séparateur en service en le remplissant d'eau.

Séparateur à graisses en Inox

Dimensions sur demande



POSTES DE RELEVAGE

Caractéristiques

- Tous les appareils sont réalisés entièrement sur mesure en acier inoxydable AISI 304L ou AISI 316L (sur demande).
- Les appareils sont équipés de couvercle(s) en inox ou de châssis à carrelé.
- Ils peuvent être munis de différents équipements, tels que paniers, tuyaux d'entrée et sortie, détection de fuite, rehausses, colonne de vidange, alarme....



Panier



Détection de fuite

CHAMBRES DE VISITE



CITERNES DE STOCKAGE

GAMME INOX